



**millelumen**

Light & Emotion

**millelumen**  
Light & Emotion

# EINLEITUNG INTRODUCTION

**millelumen's** Gestaltungsgrundlage ist die Reduktion der Form auf das Wesentliche: auf elementarste geometrische Formen. Die Authentizität der Lichtobjekte entsteht durch den Luxus der Schlichtheit, die Raum für Emotion und Identität schafft.

Zwingende Voraussetzung für zeitgemäß funktionale Technik und Materialität ist deren Ökologie, Wirtschaftlichkeit und nachhaltige Wertigkeit. Die individuelle Fertigung in unserer Manufaktur sowie unser Netzwerk deutscher Entwickler und Zulieferer ermöglichen die Berücksichtigung unterschiedlichster Anforderungen von Anwendern, Planern und Architekten.

Die Einzigartigkeit eines jeden **millelumen**-Lichtobjektes geht konform mit der Individualität unserer Kunden.

*Reducing form to its essence is the basic design principle of **millelumen**. The authenticity of the light objects results from the luxury of simplicity. A simplicity that creates space for emotions and identity.*

*Ecological, economically efficient, and sustainable values are essential for cutting-edge technology and materials. Custom-made manufacture in our factory along with our network of German developers and suppliers facilitate the realisation of a vast range of demands and requirements that users, planners and architects might have.*

*The uniqueness of every single **millelumen** light object adapt to our clients' individuality.*

 DESIGN & QUALITY  
MADE IN GERMANY

## PRODUKTDESIGN | PRODUCT DESIGN

Dieter K. Weis  
Jordi López Aguiló  
Michael Raasch

## GESTALTUNG | LAYOUT

DeSoto Studios

## FOTOGRAFIE | PHOTOGRAPHY

Acute & Creative  
Cesar Primo  
Daniel Henschel  
Dieter K. Weis  
Jeremy Weis

Farbabweichungen drucktechnisch bedingt. Abbildungen und Angaben Stand bei Druck 08/2018. Produktänderungen aus technischen Gründen vorbehalten.  
Printed colours may deviate from the original. Photos and data as per printing date 08/2018. Products may be subject to alteration for technical reasons.



Dieter Weis

Zunächst tätig als Fotograf und Fotodesigner, gestaltet **Dieter K. Weis** seit 1975 Leuchten. Gemäß dem Prinzip »Form folgt Funktion« gilt für ihn, dass die Leuchtenform unweigerlich dem Licht dienen muss.

*Initially working as a photographer and photodesigner, **Dieter K. Weis** has been designing luminaires since 1975. In keeping with the principle of »form follows function«, every luminaire he creates is designed to best serve the purpose of light.*



Jordi López Aguiló

**Jordi López Aguiló** arbeitet als Designer und Architekt in verschiedenen Bereichen angefangen von Möbeln bis zu Leuchten und Raumgestaltung. Mit einfachen und klaren Formen transformieren seine Arbeiten gängige Materialien in ausdrucksstarke, emotionale und zeitlose Produkte.

*Designer and architect **Jordi López Aguiló** works in various fields ranging from furniture to lighting and spatial design. With simple and clean forms, his work transforms common materials into expressive, emotional and timeless pieces.*



Michael Raasch

Auf der Suche nach dem Essenziellen und überraschend einfachen Lösungen gestaltet Designer **Michael Raasch** hochwertige und stimmige Leuchtenkollektionen, in der alle Elemente eine Handschrift tragen und sich wunderbar miteinander kombinieren lassen.

*Driven by a search for essential and surprisingly simple solutions, designer **Michael Raasch** creates a high-quality, harmonious collection of luminaires. These products complement and reference each other so that they are ideally suited to be used as an ensemble.*

# RISING

005 - 040

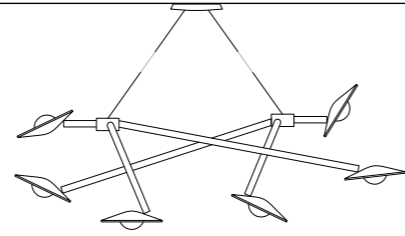

# SCULPTURE

041 - 064

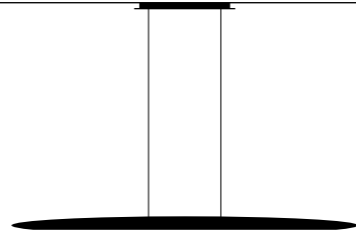

# HOVER

065 - 076

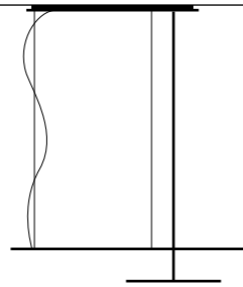

# CIRCLES

077 - 110

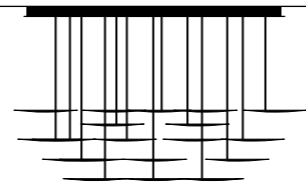

# SHIELD

111 - 128

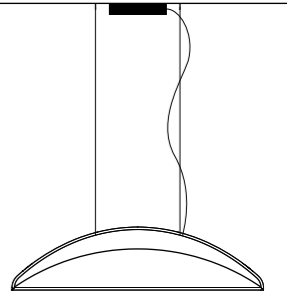

# SURFIN'

129 - 152

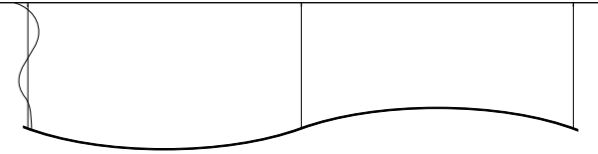

# ARCHITECTURE

153 - 184

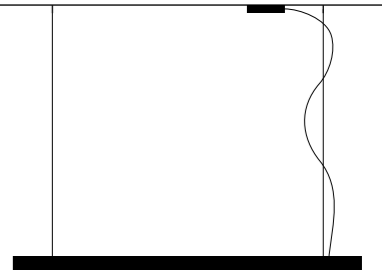

# INDIVIDUAL

185 - 206

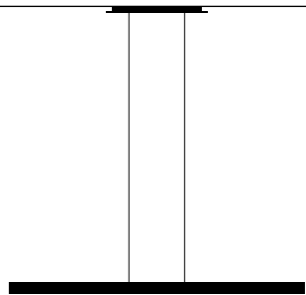

DAS GANZE IST MEHR ALS  
DIE SUMME SEINER TEILE.  
*THE WHOLE IS MORE THAN  
THE SUM OF ITS PARTS.*

Aristoteles



RISING  
005 - 040

## ANMUTIGE LICHTOBJEKTE *ELEGANT LIGHT OBJECTS*



### **Massives Material, höchste Qualität**

Aristoteles Zitat stand für Designer Michael Raasch am Anfang seines Schaffensprozesses der **millelumen** RISING Kollektion. Grundlage für das Design waren ein massiver Block Aluminium höchster Qualität, ein zukunftsweisendes dimmbares und flacker-freies LED-Modul sowie eine optimale Lichtverteilung durch präzise berechnete Glas- und Optikelemente. Die aufwendige handwerkliche Verarbeitung und Veredelung in deutschen Traditionsbetrieben perfektioniert die Bauteile der **millelumen** RISING und lässt sie zu den anmutigen Lichtobjekten werden, die final den Anspruch des Designers erfüllen »mehr als die Summe seiner Teile« zu sein.

### **Solid material, highest quality**

Aristotle's quote marked the beginning of designer Michael Raasch's creative process when designing the RISING collection for **millelumen**. A solid block of high-grade aluminium, a state-of-the-art dimmable and flicker-free LED module, and an optimal light spread through precisely calculated glass and optical elements are the key elements of this luminaire. Each component is perfected through a complex production and refining process in traditional German manufactures. The resulting lighting objects completely fulfill the designers ambition of being »more than the sum of its parts«.





RISING Wand & Decke | RISING wall & ceiling





RISING Wand & Decke | RISING wall & ceiling



RISING Wand & Decke | RISING wall & ceiling



RISING Decke, 2-flammig | RISING ceiling, 2 heads



RISING Decke, 3-flammig | RISING ceiling, 3 heads



RISING Pendel, 2-flammig | RISING pendant, 2 heads



RISING Pendel, 4-flammig | RISING pendant, 4 heads



RISING Pendel, 6-flammig | RISING pendant, 6 heads



RISING Boden | RISING floor





RISING Tisch | RISING table





RISING Wand | RISING wall

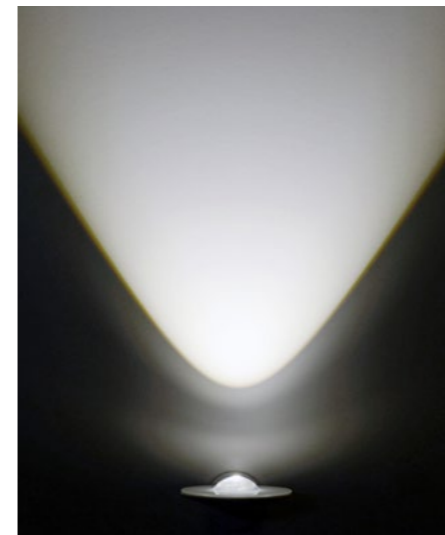

Optik mit Linse (66° Abstrahlwinkel)  
Optic with lens (66° light beam angle)



Optik mit Linse & Softfilter  
Optic with lens & soft filter



Optik ohne Linse  
Optic without lens

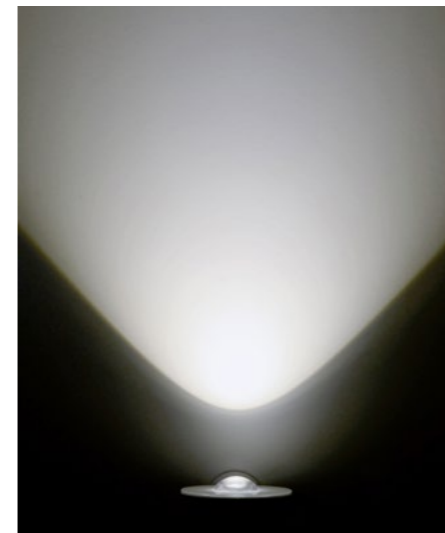

Optik mit Linse | Weitlinse (83° Abstrahlwinkel)  
Optic with lens | wide lens (83° light beam angle)

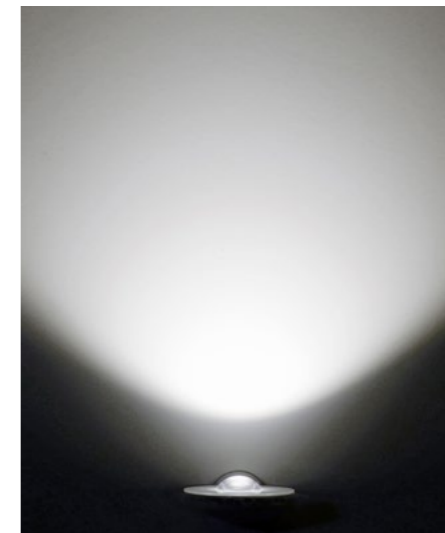

Optik mit Linse | Weitlinse & Softfilter  
Optic with lens | wide lens & soft filter

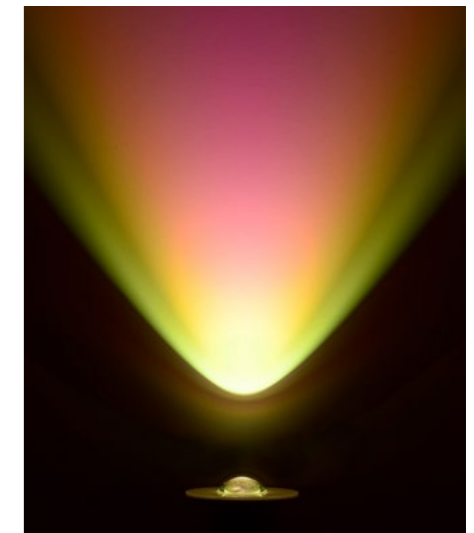

Optik mit Linse & Filter pink  
Optic with lens & pink filter

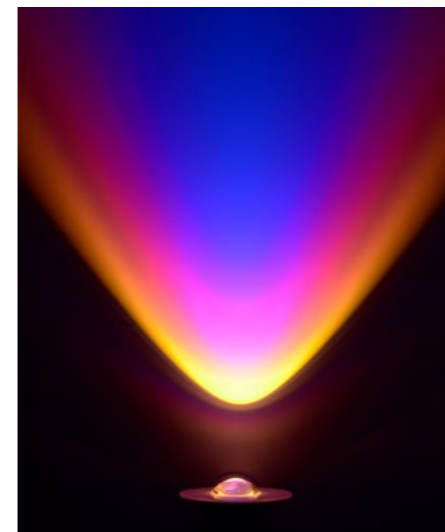

Optik mit Linse & Filter blau  
Optic with lens & blue filter

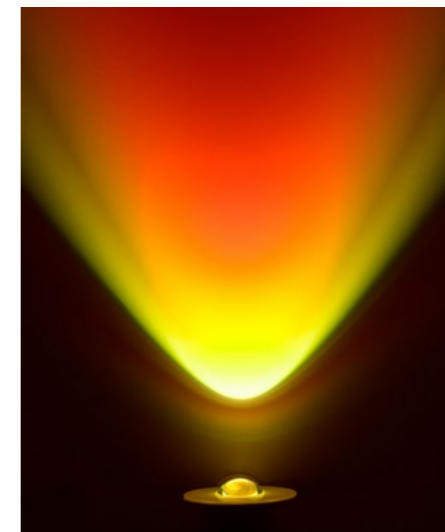

Optik mit Linse & Filter rot  
Optic with lens & red filter



Optik mit Linse & Filter grün  
Optic with lens & green filter

Filter und Weitlinse einfach austauschbar durch Magnethalterung der Optiken  
Filter and wide lens easily replaceable due to magnetically fixed optic

# LED-LICHTTECHNIK, DIMMUNG & FUNKTION

## LED TECHNOLOGY, DIMMING & FUNCTION

### Effiziente, flackerfreie LED Module

Die **millelumen** RISING Serie ist mit neuester wegweisender 230V LED Technik ausgestattet: Jeder Kopf enthält ein dimmbares, flackerfreies 230V LED Modul, das ohne Betriebsgerät direkt an das 230V Netz angeschlossen werden kann. Gleichzeitig können die eingesetzten LED-Module problemlos mit Phasenabschnitt-Dimmern gedimmt werden – und das flackerfrei von 0 - 100% Helligkeit!

Je nach Bedarf kann zwischen drei verschiedenen Farbtemperaturen gewählt werden: 2700, 3000 oder 4000 Kelvin. Dank ihres hohen Farbwiedergabewertes von über 90 CRI/Ra geben die LEDs Farben naturgetreu wieder. Bei effizienten 100 Lumen pro Watt garantieren die 12W LED-Module eine hohe Lichtstärke.

Da **millelumen** in allen Belangen auf Nachhaltigkeit achtet, können die LED-Module im unwahrscheinlichen Fall einer Fehlfunktion problemlos ausgetauscht werden: Die mit haftfreier Wärmeleitfolie versehenen Module werden mit dem Gehäuse verschraubt, die Kabel mittels Steckterminal verbunden.

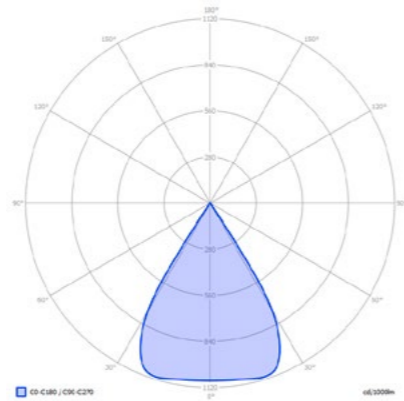

### Lichtberechnungsdaten für RISING

mit und ohne Linsen als Download unter [www.millelumen.de](http://www.millelumen.de)

### Technical light calculations for RISING

download at [www.millelumen.de](http://www.millelumen.de) with or without lenses

### Efficient, flicker-free LED modules

The **millelumen** RISING series is equipped with the newest state-of-the-art 230V LED technology. Every head contains a dimmable, flicker-free 230V LED module for a direct connection without the need for a driver. Using phase dimmers, the LED modules can be adjusted smoothly from 0 - 100% brightness without flickering!

The LED modules are available in three different colour temperatures: 2700, 3000, or 4000 Kelvin. Due to a high color reproduction of over 90 CRI/Ra, the LEDs show colors accurately and realistically. Efficient 100 Lumen per Watt guarantee a high light output of the 12W LED modules.

Because of **millelumen's** strong focus on sustainability in all respects the LED modules can be easily exchanged in the unlikely event of a malfunction. The LED modules are equipped with non-sticking heat dissipation foil and are screwed to the luminaire head. The cables are connected with terminals.

### Tastdimmer /-schalter

Mit dem Tastdimmer /-schalter am Rohrende kann die Helligkeit bei den Steh- und Tischleuchten der RISING Serie geräusch- und flackerfrei eingestellt werden. Das Dimmmodul ist am Kabelgehäuse untergebracht und kann einfach ausgetauscht werden.

### Push dimmer / switch

The built-in push button dimmer at the end of the rod enables a flicker and noise-free adjustment of the floor and table luminaires' brightness. The dimming module is integrated into the cable housing and can be easily replaced.



### Dreh-/Kippgelenk

Die massiven Leuchtenköpfe sind mittels stabilem Gelenk aus deutscher Markenproduktion 90° kippbar und 355° um ihre Achse drehbar.

### Tilt / swivel joint

The solid luminaire heads are held by a sturdy joint. The heads can be tilted 90° and rotated 355°

# PRODUKTION GEHÄUSE & LINSEN CASING & LENS PRODUCTION



## Beste Verarbeitung aus deutschen Manufakturen

**millelumen** RISING bietet höchste Qualität aus deutschen Traditionsfirmen: Jeder Kopf und Baldachin wird aus massivem Aluminium mittels präziser moderner CNC-Technik gefräst und anschließend durch Schleifen und Polieren für die Oberflächenveredelung vorbereitet. Zur Auswahl stehen sieben hochwertige Oberflächenverarbeitungen: verchromt, 24k-vergoldet, rosé vergoldet, matt vermessingt, Aluminium matt gebürstet, weiß oder schwarz matt pulverbeschichtet.

Abschließend wird die Leuchte durch unsere qualifizierten, langjährig erfahrenen Mitarbeiter montiert und gemäß den hohen **millelumen** Standards auf Funktion und Optik geprüft.

## Finest workmanship made in Germany

**millelumen** RISING offers the highest quality of construction and surface finishes from German manufactures with a long tradition of excellence: Every head and canopy is milled out of massive aluminium using precise modern CNC technology. Sanding and polishing processes prepare the heads for surface finishing. We offer seven premium surfaces to choose from: chrome-plated, 24k gold-plated, rosé gold-plated, matt brass-plated, matt brushed aluminium, and white or black matt powder-coated.

Finally, each luminaire is assembled by hand and carefully checked according to **millelumen's** exacting standards by our experienced employees.

# ÜBERSICHT DER EINZELELEMENTE OVERVIEW OF COMPONENTS

## Armatur | Fitting

Ø 80 mm



## Kopf | Head

Ø 145 mm



## LED-Platine | LED circuit board

Ø 60 mm



## Glas-Optiken | Glass optics

Ø 145 mm



# RISING

## LEGENDE BESTELLCODES | ORDER CODES KEY

Bei Bestellung bitte jeweiligen Code eintragen | für eine Übersicht aller Elemente, siehe vorherige Seite  
Please fill respective code into order form | see previous page for an overview of all available elements



## FARBFILTER | COLOUR FILTER Ø 31 MM

Dichroitisch bedampft | inklusive Silikon-Anpressring  
Dichroic coating | silicone retaining ring included

Blau, 1-teilig   Blue, 1 piece	ZFF-B1
Blau, 5-teilig   Blue, 5 pieces	ZFF-B5
Grün, 1-teilig   Green, 1 piece	ZFF-G1
Grün, 5-teilig   Green, 5 pieces	ZFF-G5
Pink, 1-teilig   Pink, 1 piece	ZFF-P1
Pink, 5-teilig   Pink, 5 pieces	ZFF-P5
Rot, 1-teilig   Red, 1 piece	ZFF-R1
Rot, 5-teilig   Red, 5 pieces	ZFF-R5
Softfilter, 1-teilig   Soft filter, 1 piece	ZFF-S1
Softfilter, 5-teilig   Soft filter, 5 pieces	ZFF-S5
Weitlinse, 1-teilig   Wide lens, 1 piece	ZFF-W1
Weitlinse, 5-teilig   Wide lens, 5 pieces	ZFF-W5
Filterset, 6-teilig   Filter set, 6 pieces	ZFF-A6

## DECKEN- & WANDLEUCHE | CEILING & WALL LUMINAIRE

Aluminium, flackerfrei und dimmbar  
Aluminium, flicker-free and dimmable

### DECKEN-/WANDARMATUR | CEILING / WALL FIXTURE Ø 80 MM

Zentriertes Dreh-Kippgelenk | 1-flammig  
Center positioned tilt / swivel joint | single head

Schwarz | Black \_\_\_\_\_ 08-W64S-\_\_\_\_\_  
Weiß | White \_\_\_\_\_ 08-W64W-\_\_\_\_\_

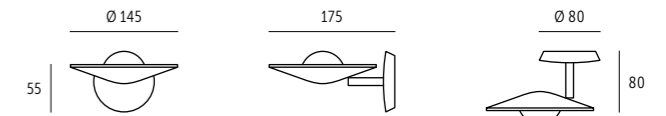

### DECKEN-/WANDARMATUR | CEILING / WALL FIXTURE Ø 120 MM

Zentriertes Dreh-Kippgelenk | 1-flammig | Aufpreis zu Ø 80 mm Ausführung  
Center positioned tilt / swivel joint | single head | surcharge to Ø 80 mm version

Schwarz | Black \_\_\_\_\_ 08-W65S-\_\_\_\_\_  
Weiß | White \_\_\_\_\_ 08-W65W-\_\_\_\_\_

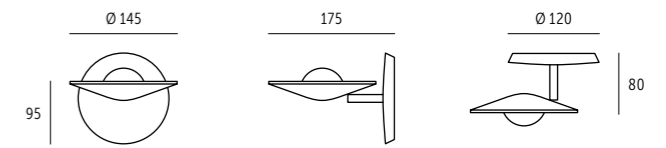

### DECKEN-/WANDARMATUR | CEILING / WALL FIXTURE Ø 120 MM

Dezentriertes Dreh-/Kippgelenk | geeignet für Casambi-Modul | Aufpreis zu Ø 80 mm Ausführung  
Off-centered tilt / swivel joint | suitable for Casambi module | surcharge to Ø 80 mm version

Schwarz | Black \_\_\_\_\_ 08-W66S-\_\_\_\_\_  
Weiß | White \_\_\_\_\_ 08-W66W-\_\_\_\_\_

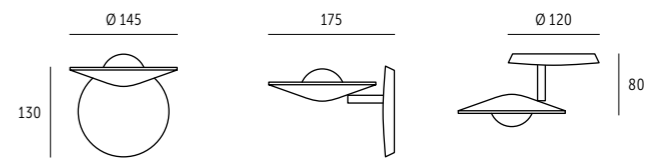

### KOPF | HEAD Ø 145 MM

Schwarz | Black \_\_\_\_\_ 08-\_\_\_\_-S\_\_\_\_\_  
Weiß | White \_\_\_\_\_ 08-\_\_\_\_-W\_\_\_\_\_  
Aluminium matt | Matt aluminium \_\_\_\_\_ 08-\_\_\_\_-A\_\_\_\_\_  
Chrom | Chrome \_\_\_\_\_ 08-\_\_\_\_-C\_\_\_\_\_  
Messing matt | Matt brass \_\_\_\_\_ 08-\_\_\_\_-F\_\_\_\_\_  
Vergoldet 24k | Gold plated 24k \_\_\_\_\_ 08-\_\_\_\_-G\_\_\_\_\_  
Rosé vergoldet | Rose gold plated \_\_\_\_\_ 08-\_\_\_\_-R\_\_\_\_\_

### LED MODUL | LED MODULE Ø 60 MM

230 V LED ca. 12 W (= 12 kWh/1000 h) | 230 V | > 90 CRI/Ra | > 50.000 Std./hrs. | EEK | EEC: A+  
Angaben pro Kopf | Specifications per head

2700 K | ca. 1190 Lm \_\_\_\_\_ 08-\_\_\_\_-27-\_\_\_\_  
3000 K | ca. 1270 Lm \_\_\_\_\_ 08-\_\_\_\_-30-\_\_\_\_  
4000 K | ca. 1370 Lm \_\_\_\_\_ 08-\_\_\_\_-40-\_\_\_\_

### GLAS OPTIK | GLASS OPTICS Ø 145 MM

Weiß mit Linse | White with lens \_\_\_\_\_ 08-\_\_\_\_-\_\_\_\_-02  
Weiß ohne Linse | White without lens \_\_\_\_\_ 08-\_\_\_\_-\_\_\_\_-03  
Schwarz mit Linse | Black with lens \_\_\_\_\_ 08-\_\_\_\_-\_\_\_\_-05  
Schwarz ohne Linse | Black without lens \_\_\_\_\_ 08-\_\_\_\_-\_\_\_\_-06

## DECKENLEUCHE | CEILING LUMINAIRE

Aluminium | flickerfrei und dimmbar | 2-flammig | ein Dreh-Kippgelenk pro Kopf  
Aluminium | flicker-free and dimmable | two heads | one tilt / swivel joint per head

### DECKENARMATUR | CEILING FIXTURE Ø 80 MM

Zentriertes Drehgelenk | Center positioned swivel joint

Schwarz | Black \_\_\_\_\_ 08-D95S-\_\_\_\_-\_\_

Weiß | White \_\_\_\_\_ 08-D95W-\_\_\_\_-\_\_

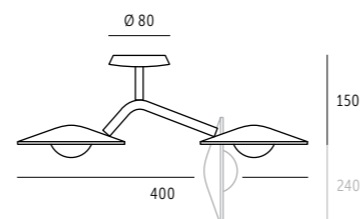

### DECKENARMATUR | CEILING FIXTURE Ø 120 MM

Zentriertes Drehgelenk | Aufpreis zu Ø 80 mm Ausführung  
Center positioned swivel joint | surcharge to Ø 80 mm version

Schwarz | Black \_\_\_\_\_ 08-D96S-\_\_\_\_-\_\_

Weiß | White \_\_\_\_\_ 08-D96W-\_\_\_\_-\_\_

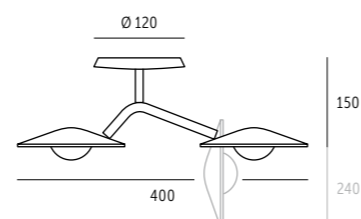

### DECKENARMATUR | CEILING FIXTURE Ø 120 MM

Dezentriertes Drehgelenk | geeignet für Casambi-Modul | Aufpreis zu Ø 80 mm Ausführung  
Off-center positioned swivel joint and one tilt | suitable for Casambi module | surcharge to Ø 80 mm version

Schwarz | Black \_\_\_\_\_ 08-D97S-\_\_\_\_-\_\_

Weiß | White \_\_\_\_\_ 08-D97W-\_\_\_\_-\_\_

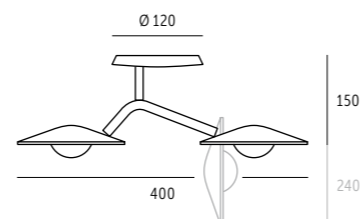

### 2 KÖPFE | 2 HEADS Ø 145 MM

Schwarz | Black \_\_\_\_\_ 08-\_\_\_\_-S\_\_\_\_-\_\_

Weiß | White \_\_\_\_\_ 08-\_\_\_\_-W\_\_\_\_-\_\_

Aluminium matt | Matt aluminium \_\_\_\_\_ 08-\_\_\_\_-A\_\_\_\_-\_\_

Chrom | Chrome \_\_\_\_\_ 08-\_\_\_\_-C\_\_\_\_-\_\_

Messing matt | Matt brass \_\_\_\_\_ 08-\_\_\_\_-F\_\_\_\_-\_\_

Vergoldet 24k | Gold plated 24k \_\_\_\_\_ 08-\_\_\_\_-G\_\_\_\_-\_\_

Rosé vergoldet | Rose gold plated \_\_\_\_\_ 08-\_\_\_\_-R\_\_\_\_-\_\_

### LED MODUL | LED MODULE Ø 60 MM

230 V LED ca. 12 W (= 12 kWh/1000 h) | 230 V | > 90 CRI/Ra | > 50.000 Std./hrs. | EEK | EEC: A+  
Angaben pro Kopf | Specifications per head

2700 K | ca. 1190 Lm \_\_\_\_\_ 08-\_\_\_\_-\_\_27-\_\_

3000 K | ca. 1270 Lm \_\_\_\_\_ 08-\_\_\_\_-\_\_30-\_\_

4000 K | ca. 1370 Lm \_\_\_\_\_ 08-\_\_\_\_-\_\_40-\_\_

### GLAS OPTIK | GLASS OPTICS Ø 145 MM

Weiß mit Linse | White with lens \_\_\_\_\_ 08-\_\_\_\_-\_\_02

Weiß ohne Linse | White without lens \_\_\_\_\_ 08-\_\_\_\_-\_\_03

Schwarz mit Linse | Black with lens \_\_\_\_\_ 08-\_\_\_\_-\_\_05

Schwarz ohne Linse | Black without lens \_\_\_\_\_ 08-\_\_\_\_-\_\_06

## DECKENLEUCHE | CEILING LUMINAIRE

Aluminium | flickerfrei und dimmbar | ein Dreh-Kippgelenk pro Kopf  
Aluminium | flicker-free and dimmable | one tilt / swivel joint per head

### DECKENARMATUR | CEILING FIXTURE 1000 x 44 x 10 MM

3-flammig | Three heads

Schwarz | Black \_\_\_\_\_ 08-D58S-\_\_\_\_-\_\_

Weiß | White \_\_\_\_\_ 08-D58W-\_\_\_\_-\_\_

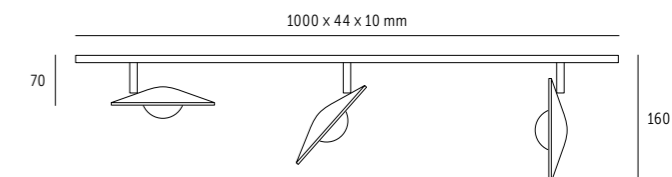

### 3 KÖPFE | 3 HEADS Ø 145 MM

Schwarz | Black \_\_\_\_\_ 08-\_\_\_\_-S\_\_\_\_-\_\_

Weiß | White \_\_\_\_\_ 08-\_\_\_\_-W\_\_\_\_-\_\_

Aluminium matt | Matt aluminium \_\_\_\_\_ 08-\_\_\_\_-A\_\_\_\_-\_\_

Chrom | Chrome \_\_\_\_\_ 08-\_\_\_\_-C\_\_\_\_-\_\_

Messing matt | Matt brass \_\_\_\_\_ 08-\_\_\_\_-F\_\_\_\_-\_\_

Vergoldet 24k | Gold plated 24k \_\_\_\_\_ 08-\_\_\_\_-G\_\_\_\_-\_\_

Rosé vergoldet | Rose gold plated \_\_\_\_\_ 08-\_\_\_\_-R\_\_\_\_-\_\_

### LED MODUL | LED MODULE Ø 60 MM

230 V LED ca. 12 W (= 12 kWh/1000 h) | 230 V | > 90 CRI/Ra | > 50.000 Std./hrs. | EEK | EEC: A+  
Angaben pro Kopf | Specifications per head

2700 K | ca. 1190 Lm \_\_\_\_\_ 08-\_\_\_\_-\_\_27-\_\_

3000 K | ca. 1270 Lm \_\_\_\_\_ 08-\_\_\_\_-\_\_30-\_\_

4000 K | ca. 1370 Lm \_\_\_\_\_ 08-\_\_\_\_-\_\_40-\_\_

### GLAS OPTIK | GLASS OPTICS Ø 145 MM

Weiß mit Linse | White with lens \_\_\_\_\_ 08-\_\_\_\_-\_\_02

Weiß ohne Linse | White without lens \_\_\_\_\_ 08-\_\_\_\_-\_\_03

Schwarz mit Linse | Black with lens \_\_\_\_\_ 08-\_\_\_\_-\_\_05

Schwarz ohne Linse | Black without lens \_\_\_\_\_ 08-\_\_\_\_-\_\_06

## PENDELLEUCHE 2-FLAMMIG | 2 HEAD PENDANT LUMINAIRE

Aluminium | flickerfrei und dimmbar | ein Dreh-Kippgelenk pro Kopf  
Aluminium | flicker-free and dimmable | one tilt / swivel joint per head

### 2-KOPF ARMATUR | 2-HEAD FIXTURE

Baldachin Ø 120 mm | Canopy Ø 120 mm

Schwarz | Black \_\_\_\_\_ 08-P72S-\_-\_-\_-

Weiß | White \_\_\_\_\_ 08-P72W-\_-\_-\_-

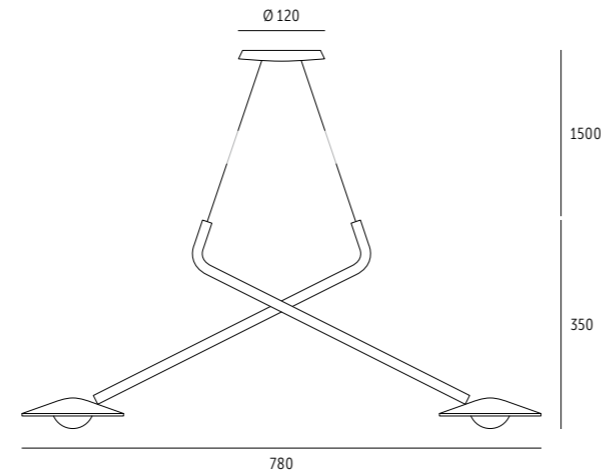

### 2 KÖPFE | 2 HEADS Ø 145 MM

Schwarz | Black \_\_\_\_\_ 08-\_-\_-\_-S\_-\_-\_-

Weiß | White \_\_\_\_\_ 08-\_-\_-\_-W\_-\_-\_-

Aluminium matt | Matt aluminium \_\_\_\_\_ 08-\_-\_-\_-A\_-\_-\_-

Chrom | Chrome \_\_\_\_\_ 08-\_-\_-\_-C\_-\_-\_-

Messing matt | Matt brass \_\_\_\_\_ 08-\_-\_-\_-F\_-\_-\_-

Vergoldet 24k | Gold plated 24k \_\_\_\_\_ 08-\_-\_-\_-G\_-\_-\_-

Rosé vergoldet | Rose gold plated \_\_\_\_\_ 08-\_-\_-\_-R\_-\_-\_-

### LED MODUL | LED MODULE Ø 60 MM

230 V LED ca. 12 W (= 12 kWh/1000 h) | 230 V | > 90 CRI/Ra | > 50.000 Std./hrs. | EEK | EEC: A+  
Angaben pro Kopf | Specifications per head

2700 K | ca. 1190 Lm \_\_\_\_\_ 08-\_-\_-\_-27-\_-\_-

3000 K | ca. 1270 Lm \_\_\_\_\_ 08-\_-\_-\_-30-\_-\_-

4000 K | ca. 1370 Lm \_\_\_\_\_ 08-\_-\_-\_-40-\_-\_-

### GLAS OPTIK | GLASS OPTICS Ø 145 MM

Weiß mit Linse | White with lens \_\_\_\_\_ 08-\_-\_-\_-02

Weiß ohne Linse | White without lens \_\_\_\_\_ 08-\_-\_-\_-03

Schwarz mit Linse | Black with lens \_\_\_\_\_ 08-\_-\_-\_-05

Schwarz ohne Linse | Black without lens \_\_\_\_\_ 08-\_-\_-\_-06

## PENDELLEUCHE 4-FLAMMIG | 4 HEAD PENDANT LUMINAIRE

Aluminium | flickerfrei und dimmbar | ein Dreh-Kippgelenk pro Kopf  
Aluminium | flicker-free and dimmable | one tilt / swivel joint per head

### 4-KOPF ARMATUR | 4-HEAD FIXTURE

Baldachin Ø 120 mm | Canopy Ø 120 mm

Schwarz | Black \_\_\_\_\_ 08-P74S-\_-\_-\_-

Weiß | White \_\_\_\_\_ 08-P74W-\_-\_-\_-

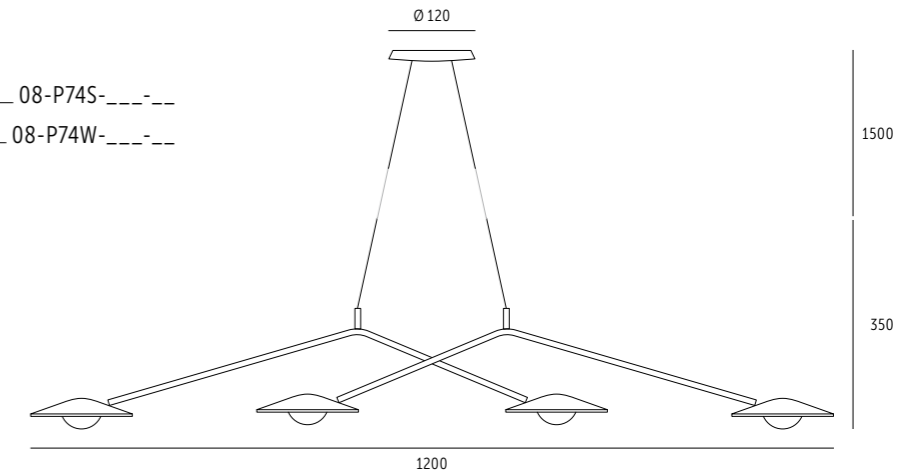

### 4 KÖPFE | 4 HEADS Ø 145 MM

Schwarz | Black \_\_\_\_\_ 08-\_-\_-\_-S\_-\_-\_-

Weiß | White \_\_\_\_\_ 08-\_-\_-\_-W\_-\_-\_-

Aluminium matt | Matt aluminium \_\_\_\_\_ 08-\_-\_-\_-A\_-\_-\_-

Chrom | Chrome \_\_\_\_\_ 08-\_-\_-\_-C\_-\_-\_-

Messing matt | Matt brass \_\_\_\_\_ 08-\_-\_-\_-F\_-\_-\_-

Vergoldet 24k | Gold plated 24k \_\_\_\_\_ 08-\_-\_-\_-G\_-\_-\_-

Rosé vergoldet | Rose gold plated \_\_\_\_\_ 08-\_-\_-\_-R\_-\_-\_-

### LED MODUL | LED MODULE Ø 60 MM

230 V LED ca. 12 W (= 12 kWh/1000 h) | 230 V | > 90 CRI/Ra | > 50.000 Std./hrs. | EEK | EEC: A+  
Angaben pro Kopf | Specifications per head

2700 K | ca. 1190 Lm \_\_\_\_\_ 08-\_-\_-\_-27-\_-\_-

3000 K | ca. 1270 Lm \_\_\_\_\_ 08-\_-\_-\_-30-\_-\_-

4000 K | ca. 1370 Lm \_\_\_\_\_ 08-\_-\_-\_-40-\_-\_-

### GLAS OPTIK | GLASS OPTICS Ø 145 MM

Weiß mit Linse | White with lens \_\_\_\_\_ 08-\_-\_-\_-02

Weiß ohne Linse | White without lens \_\_\_\_\_ 08-\_-\_-\_-03

Schwarz mit Linse | Black with lens \_\_\_\_\_ 08-\_-\_-\_-05

Schwarz ohne Linse | Black without lens \_\_\_\_\_ 08-\_-\_-\_-06

## PENDELLEUCHE 6-FLAMMIG | 6 HEAD PENDANT LUMINAIRE

Aluminium | flackerfrei und dimmbar | ein Dreh-Kippgelenk pro Kopf  
Aluminium | flicker-free and dimmable | one tilt / swivel joint per head

### 6-KOPF ARMATUR | 6-HEAD FIXTURE

Baldachin Ø 120 mm | Canopy Ø 120 mm

Schwarz | Black \_\_\_\_\_ 08-P76S-\_-\_-\_-

Weiß | White \_\_\_\_\_ 08-P76W-\_-\_-\_-

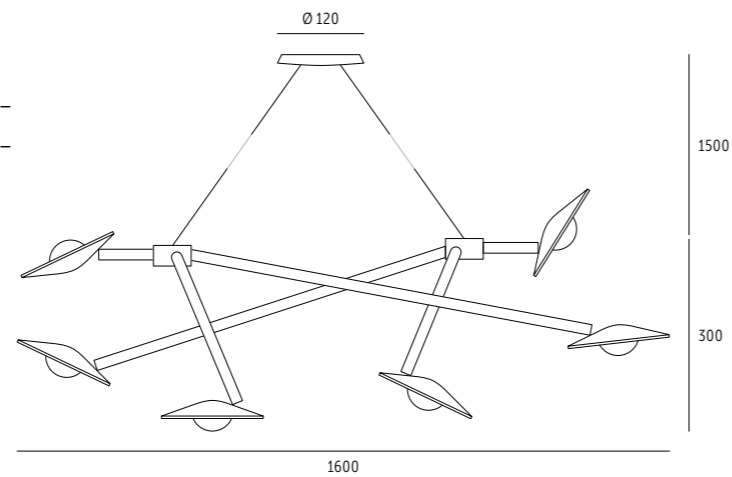

### 6 KÖPFE | 6 HEADS Ø 145 MM

Schwarz | Black \_\_\_\_\_ 08-\_-\_-\_-S\_-\_-\_-

Weiß | White \_\_\_\_\_ 08-\_-\_-\_-W\_-\_-\_-

Aluminium matt | Matt aluminium \_\_\_\_\_ 08-\_-\_-\_-A\_-\_-\_-

Chrom | Chrome \_\_\_\_\_ 08-\_-\_-\_-C\_-\_-\_-

Messing matt | Matt brass \_\_\_\_\_ 08-\_-\_-\_-F\_-\_-\_-

Vergoldet 24k | Gold plated 24k \_\_\_\_\_ 08-\_-\_-\_-G\_-\_-\_-

Rosé vergoldet | Rose gold plated \_\_\_\_\_ 08-\_-\_-\_-R\_-\_-\_-

### LED MODUL | LED MODULE Ø 60 MM

230 V LED ca. 12 W (= 12 kWh/1000 h) | 230 V | > 90 CRI/Ra | > 50.000 Std./hrs. | EEK | EEC: A+  
Angaben pro Kopf | Specifications per head

2700 K | ca. 1190 Lm \_\_\_\_\_ 08-\_-\_-\_-27-\_-\_-

3000 K | ca. 1270 Lm \_\_\_\_\_ 08-\_-\_-\_-30-\_-\_-

4000 K | ca. 1370 Lm \_\_\_\_\_ 08-\_-\_-\_-40-\_-\_-

### GLAS OPTIK | GLASS OPTICS Ø 145 MM

Weiß mit Linse | White with lens \_\_\_\_\_ 08-\_-\_-\_-02

Weiß ohne Linse | White without lens \_\_\_\_\_ 08-\_-\_-\_-03

Schwarz mit Linse | Black with lens \_\_\_\_\_ 08-\_-\_-\_-05

Schwarz ohne Linse | Black without lens \_\_\_\_\_ 08-\_-\_-\_-06

## STEHLEUCHE | FLOOR LUMINAIRE

Aluminium | flackerfrei und dimmbar | Angaben pro Kopf  
Aluminium | flicker-free and dimmable | Specifications per head

### ARMATUR STEHLEUCHE | FLOOR FIXTURE

Mit Tastdimmer /-schalter am oberen Rohrende

With touch dimmer / switch at top of rod

Schwarz | Black \_\_\_\_\_ 08-S73S-\_-\_-\_-

Weiß | White \_\_\_\_\_ 08-S73W-\_-\_-\_-

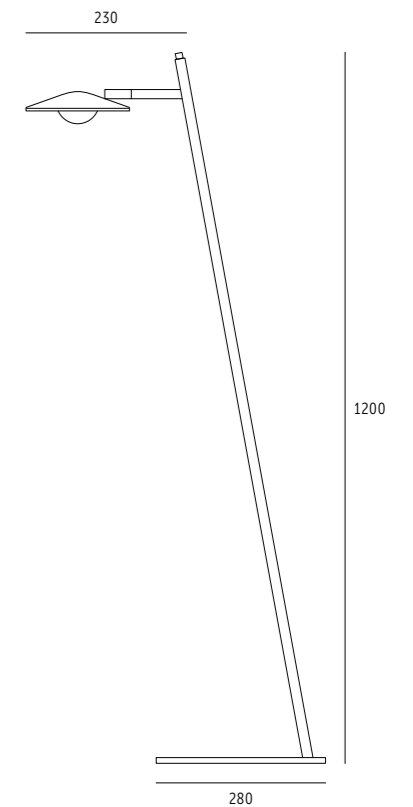

### KOPF STEHLEUCHE | HEAD FLOOR LUMINAIRE Ø 145 MM

Schwarz | Black \_\_\_\_\_ 08-\_-\_-\_-S\_-\_-\_-

Weiß | White \_\_\_\_\_ 08-\_-\_-\_-W\_-\_-\_-

Aluminium matt | Matt aluminium \_\_\_\_\_ 08-\_-\_-\_-A\_-\_-\_-

Chrom | Chrome \_\_\_\_\_ 08-\_-\_-\_-C\_-\_-\_-

Messing matt | Matt brass \_\_\_\_\_ 08-\_-\_-\_-F\_-\_-\_-

Vergoldet 24k | Gold plated 24k \_\_\_\_\_ 08-\_-\_-\_-G\_-\_-\_-

Rosé vergoldet | Rose gold plated \_\_\_\_\_ 08-\_-\_-\_-R\_-\_-\_-

### LED MODUL | LED MODULE Ø 60 MM

230 V LED ca. 12 W (= 12 kWh/1000 h) | 230 V | > 90 CRI/Ra | > 50.000 Std./hrs. | EEK | EEC: A+  
Angaben pro Kopf | Specifications per head

2700 K | ca. 1190 Lm \_\_\_\_\_ 08-\_-\_-\_-27-\_-\_-

3000 K | ca. 1270 Lm \_\_\_\_\_ 08-\_-\_-\_-30-\_-\_-

4000 K | ca. 1370 Lm \_\_\_\_\_ 08-\_-\_-\_-40-\_-\_-

### GLAS OPTIK | GLASS OPTICS Ø 145 MM

Weiß mit Linse | White with lens \_\_\_\_\_ 08-\_-\_-\_-02

Weiß ohne Linse | White without lens \_\_\_\_\_ 08-\_-\_-\_-03

Schwarz mit Linse | Black with lens \_\_\_\_\_ 08-\_-\_-\_-05

Schwarz ohne Linse | Black without lens \_\_\_\_\_ 08-\_-\_-\_-06

## TISCHLEUCHE | TABLE LUMINAIRE

Aluminium | flickerfrei und dimmbar | Angaben pro Kopf  
Aluminium | flicker-free and dimmable | Specifications per head

### ARMATUR TISCHLEUCHE | TABLE FIXTURE

Mit Tastdimmer /-schalter am oberen Rohrende  
With touch dimmer / switch at top of rod

Schwarz | Black \_\_\_\_\_ 08-T74S-\_-\_-

Weiß | White \_\_\_\_\_ 08-T74W-\_-\_-

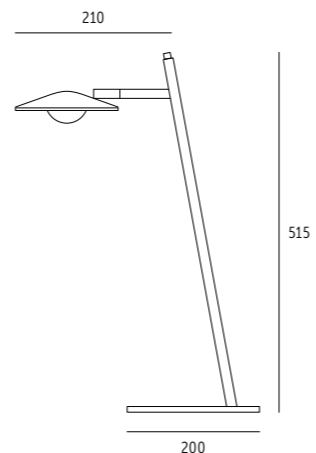

### KOPF TISCHLEUCHE | HEAD TABLE LUMINAIRE Ø 145 MM

Schwarz | Black \_\_\_\_\_ 08-\_-\_-S\_-\_-

Weiß | White \_\_\_\_\_ 08-\_-\_-W\_-\_-

Aluminium matt | Matt aluminium \_\_\_\_\_ 08-\_-\_-A\_-\_-

Chrom | Chrome \_\_\_\_\_ 08-\_-\_-C\_-\_-

Messing matt | Matt brass \_\_\_\_\_ 08-\_-\_-F\_-\_-

Vergoldet 24k | Gold plated 24k \_\_\_\_\_ 08-\_-\_-G\_-\_-

Rosé vergoldet | Rose gold plated \_\_\_\_\_ 08-\_-\_-R\_-\_-

### LED MODUL | LED MODULE Ø 60 MM

230 V LED ca. 12 W (= 12 kWh/1000 h) | 230 V | > 90 CRI/Ra | > 50.000 Std./hrs. | EEK | EEC: A+  
Angaben pro Kopf | Specifications per head

2700 K | ca. 1190 Lm \_\_\_\_\_ 08-\_-\_-27-\_-

3000 K | ca. 1270 Lm \_\_\_\_\_ 08-\_-\_-30-\_-

4000 K | ca. 1370 Lm \_\_\_\_\_ 08-\_-\_-40-\_-

### GLAS OPTIK | GLASS OPTICS Ø 145 MM

Weiß mit Linse | White with lens \_\_\_\_\_ 08-\_-\_-02

Weiß ohne Linse | White without lens \_\_\_\_\_ 08-\_-\_-03

Schwarz mit Linse | Black with lens \_\_\_\_\_ 08-\_-\_-05

Schwarz ohne Linse | Black without lens \_\_\_\_\_ 08-\_-\_-06

## WANDLEUCHE | WALL LUMINAIRE

Aluminium | flickerfrei und dimmbar | Angaben pro Kopf  
Aluminium | flicker-free and dimmable | Specifications per head

### ARMATUR WANDLEUCHE DREHBAR | WALL FIXTURE ROTATABLE

Mit Steckerzuleitung und Dimmer | Wandkasten nicht für Wandelektroanschluss geeignet  
With electrical cord, plug, and dimmer | Wall box not suitable for electrical wall outlets

Schwarz | Black \_\_\_\_\_ 08-W69S-\_-\_-

Weiß | White \_\_\_\_\_ 08-W69W-\_-\_-

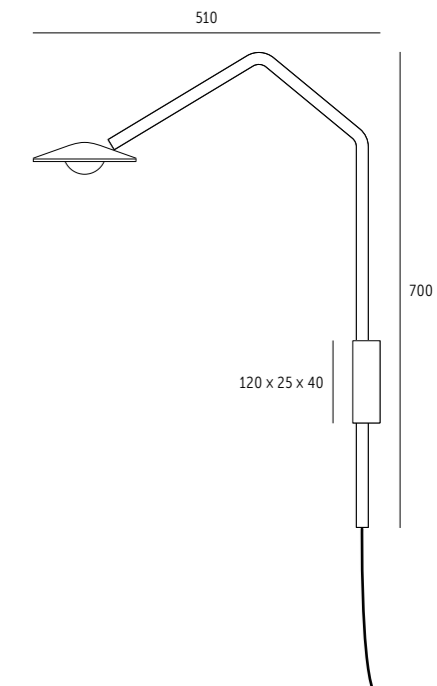

### KOPF WANDLEUCHE | HEAD WALL LUMINAIRE Ø 145 MM

Schwarz | Black \_\_\_\_\_ 08-\_-\_-S\_-\_-

Weiß | White \_\_\_\_\_ 08-\_-\_-W\_-\_-

Aluminium matt | Matt aluminium \_\_\_\_\_ 08-\_-\_-A\_-\_-

Chrom | Chrome \_\_\_\_\_ 08-\_-\_-C\_-\_-

Messing matt | Matt brass \_\_\_\_\_ 08-\_-\_-F\_-\_-

Vergoldet 24k | Gold plated 24k \_\_\_\_\_ 08-\_-\_-G\_-\_-

Rosé vergoldet | Rose gold plated \_\_\_\_\_ 08-\_-\_-R\_-\_-

### LED MODUL | LED MODULE Ø 60 MM

230 V LED ca. 12 W (= 12 kWh/1000 h) | 230 V | > 90 CRI/Ra | > 50.000 Std./hrs. | EEK | EEC: A+  
Angaben pro Kopf | Specifications per head

2700 K | ca. 1190 Lm \_\_\_\_\_ 08-\_-\_-27-\_-

3000 K | ca. 1270 Lm \_\_\_\_\_ 08-\_-\_-30-\_-

4000 K | ca. 1370 Lm \_\_\_\_\_ 08-\_-\_-40-\_-

### GLAS OPTIK | GLASS OPTICS Ø 145 MM

Weiß mit Linse | White with lens \_\_\_\_\_ 08-\_-\_-02

Weiß ohne Linse | White without lens \_\_\_\_\_ 08-\_-\_-03

Schwarz mit Linse | Black with lens \_\_\_\_\_ 08-\_-\_-05

Schwarz ohne Linse | Black without lens \_\_\_\_\_ 08-\_-\_-06

Form und Funktion sollten eins ein,  
verbunden in einer spirituellen Einheit.

*Form and function should be one,  
joined in a spiritual union.*

**Frank Lloyd Wright**



DESIGN | DIETER K. WEIS

SCULPTURE

041 - 064



# ORGANISCHES DESIGN, ZEITLOS DYNAMISCHE ELEGANZ

## ORGANIC DESIGN, TIMELESSLY DYNAMIC ELEGANCE

### Handgefertigte Unikate – vollendet in Form und Funktion

Ein Höhepunkt der Evolution, festgehalten für die Ewigkeit. Designer Dieter K. Weis ließ sich inspirieren von fließenden, bionischen Formen, von der erhabenen Anmut großartiger Schöpfungen der Natur – und von Meisterwerken aus Menschenhand, aus einer Zeit, in der Aerodynamik das Maß aller Dinge war.

Die Stromlinie als kürzeste Verbindung zwischen Technik und Harmonie, vollendet in Form und Funktion. Kraftvoll inszeniert setzt SCULPTURE Signale statt Akzente.

Aus massivem Aluminiumguss mit handwerklich aufwendig veredelten Oberflächen schwebt sie wie ein Luftschiff, flexibel fixiert an filigranen Drähten, gekrönt durch innovative Lichttechnik mit Gestensteuerung.

### Handmade and unique – perfection in form and function

*A highlight of evolution captured for eternity. Flowing, bionic forms in the sublime grace of nature's great creations inspired Designer Dieter K. Weis, as did those masterpieces of human ingenuity from a time when design was all about aerodynamics.*

*Streamlined curves as the shortest path between engineering technology and visual harmony achieve perfection in form and function. Accentuated by the surrounding interior design, SCULPTURE makes a statement rather than adding an accent.*

*Made of solid cast aluminium with lavish hand-crafted finishes, SCULPTURE hovers like a zeppelin flexibly suspended on delicate wires, topped off with innovative lighting technology using gesture control.*





SCULPTURE anthrazit seidenmatt | SCULPTURE semi gloss anthracite



SCULPTURE weiß hochglanz | SCULPTURE high gloss white



SCULPTURE silber seidenmatt | SCULPTURE semi gloss silver



SCULPTURE chrom | SCULPTURE chrome



SCULPTURE vergoldet 24 k | SCULPTURE gold plated 24 k



SCULPTURE Ferrari rot | SCULPTURE Ferrari red

# JEDE LEUCHE EIN UNIKAT EVERY LUMINAIRE IS UNIQUE



## Herstellung

Ein Meisterwerk traditionellen Metallguss-Handwerks made in Germany: Der massive, aber filigrane Leuchtenkörper ist an einem Stück aus reinem Aluminium gegossen. Das wertvolle Material ist nicht nur leicht und voll recyclebar, sondern sorgt auch für die ideale Kühlung der integrierten Technik.

Der Korpus aus Aluminiumguss wird sorgfältig hergestellt und von Hand für die Aufnahme der filigranen Mechanik und der ausgeklügelten Licht- und Steuerungstechnik sowie für die Lackierung vorbereitet.

Für die **millelumen** SCULPTURE in verchromt und 24k vergoldet wurde ein anderes Verfahren gewählt: Aus einem massiven Block Aluminium wird von einem CNC-Automat in über 12 Stunden jeder Körper einzeln ausgefräst. Nur dadurch lassen sich die perfekt galvanisierten Oberflächen realisieren.

## Manufacturing

*The lighting body made from cast aluminium is carefully manufactured and prepared by hand to accommodate the delicate mechanic components and the sophisticated light and light management technology as well as forming an ideal base for the precious lacquers.*

*A masterpiece of traditional founding made in Germany: The massive but delicate body of the luminaire is cast from pure aluminium in one piece. The precious metal is light, fully recyclable and provides ideal cooling to the integrated technology.*

*A different process was chosen for **millelumen** SCULPTURE in chrome and 24k plated gold: Each body is cut from a full block of aluminium by a milling machine over the course of 12 hours. Only this ensures perfect galvanised surfaces.*



## Lackierung

Ob Unifarben oder Carbonoptik, ob matte oder glänzende Speziallackierungen in Ihrer Wunschfarbe oder auch verchromtes und 24k vergoldetes Aluminium: Jeder Korpus aus Aluminiumguss wird durch Handarbeit Stück für Stück in Deutschland individuell oberflächenveredelt.

Für die speziellen Lackoberflächen stehen als Standard die Unifarben weiß und schwarz hochglanz, anthrazit und silber seidenmatt sowie alle vier Farben mit Carbonoptik hochglanz zur Verfügung.

Sonderfarben wie Ferrari rot werden auf Anfrage ebenfalls angeboten. Sämtliche Oberflächen werden in aufwendigen Verfahren Schritt für Schritt von Hand erarbeitet und machen so aus jeder einzelnen **millelumen** SCULPTURE ein wertvolles Unikat - geschaffen für eine kleine Ewigkeit.

## Finish

*Be it plain coloured or in carbon design, special semi or high gloss lacquers in any desired colour or even chromed or 24k gold-plated aluminium: Every single cast aluminium lighting body surface is individually finished in Germany.*

*Standard surfaces are available in the high gloss colours white and black, semi gloss anthracite and silver and in high gloss carbon design of these four varieties.*

*Special colours like Ferrari red are available on request. Since all surfaces are exquisitely and time-consumingly handcrafted step by step, each and every **millelumen** SCULPTURE is a valuable and unique specimen – created to last.*

# MODERNSTE LICHTTECHNIK

## STATE-OF-THE-ART LIGHTING TECHNOLOGY



### Sensortechnik

Die Lichtsteuerung erfolgt über einen in Deutschland entwickelten und hergestellten Sensor unterhalb des Leuchtenkorpus.

Über diesen Sensor kann mit einfacher Handbewegung die Leuchte gesteuert werden: In der Version BASIC WHITE wird hierdurch die Helligkeit stufenlos eingestellt und in der Version COMFORT WHITE lassen sich sowohl Helligkeit als auch Farbtemperatur des Lichts stufenlos über Handbewegung einstellen.

Auf Anfrage ist es auch möglich, ein Touchsensor-Bedienfeld anstelle des berührungslosen Sensors zu erhalten.

### Sensor technology

*Light can be controlled by means of a sensor on the luminaire body's lower surface. This sensor is developed and produced in Germany.*

*With this sensor it is possible to control the light through simple hand movements: stepless brightness control in the BASIC WHITE version and stepless brightness and colour temperature in the COMFORT WHITE version.*

*It is possible to receive a touchsensor field instead the touchless sensor on request.*

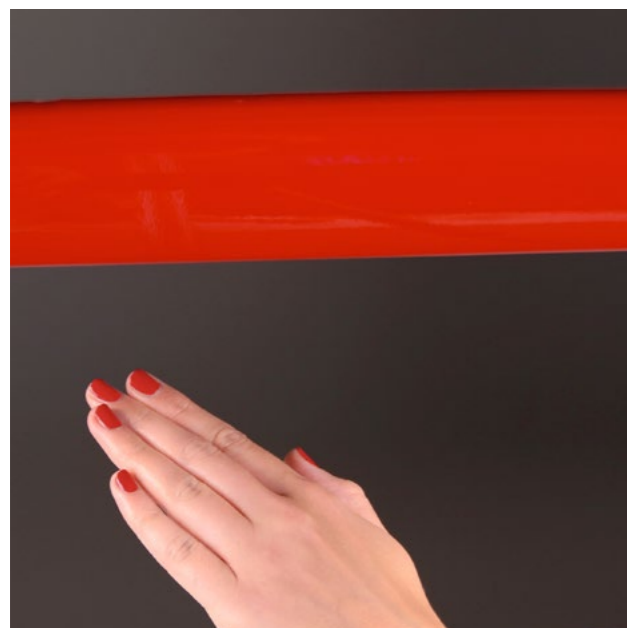

### Höhenversteller

Bei der Modellvariante »Zugpendel« sorgt eine filigrane Umlenktechnik in formschönen, glanzvernickelten Kokons für einfach zu justierende Höhenverstellbarkeit. Diese sind bei den Versionen Chrom und Gold jeweils farblich passend gefertigt.

### Height adjustment

*The »drop light« version has an intelligent pendant mechanism integrated into delicate housing components that correspond with the shape and surface of the luminaire body. These mechanisms come in chrome and gold to match the respective versions.*



### Baldachin

Für ein perfektes Erscheinungsbild sind Baldachin und Leuchtenkorpus farblich immer aufeinander abgestimmt – Lackierungen in Sonderfarben sind auf Anfrage möglich.

### Canopy

*For a perfect appearance the canopy and the luminaire body always come in matching colours. Special colours are available on request.*

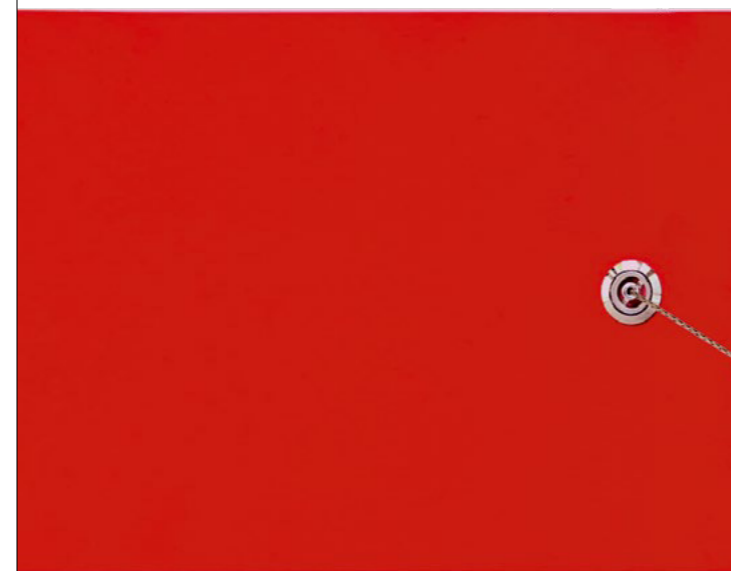

F Ferrari rot | F Ferrari red

### Aufhängung

Berührungslos »schweben« die Drahhalter in den Gehäuseöffnungen. Die stromführenden Litzen sind einfach zu montieren und bei Bedarf auch auszutauschen.

### Suspension

*The wire brackets »hover« contact-free in the body notches. The single conductor wires are easily mountable and exchangeable if necessary.*



# SCULPTURE – EDLE OBERFLÄCHEN

## SCULPTURE – PREMIUM SURFACES



**Z**  
Vergoldet 24 k  
Gold plated 24 k



**U**  
Anthrazit Carbon-Optik  
Anthracite carbon design



**T**  
Silber Carbon-Optik  
Silver carbon design



**S**  
Schwarz Carbon-Optik  
Black carbon design



**R**  
Weiß Carbon-Optik  
White carbon design

**A**  
Weiß-hochglanz  
White high gloss



**B**  
Schwarz-hochglanz  
Black high gloss



**C**  
Silber-seidenmatt  
Silver semi gloss



**D**  
Anthrazit-seidenmatt  
Anthracite semi gloss



**X**  
Chrom  
Chrome



**F**  
Ferrari Rot  
Ferrari red



# SCULPTURE

## STANDARDLÄNGE **OHNE** PERMANENTE HÖHENVERSTELLUNG

Geflechtlitze bei Montage kürzbar, längere Geflechtlitze gegen Aufpreis möglich

## STANDARD LENGTH **WITHOUT** PERMANENT HEIGHT ADJUSTMENT

Braided wire can be shortened during assembly, longer wire available for surcharge

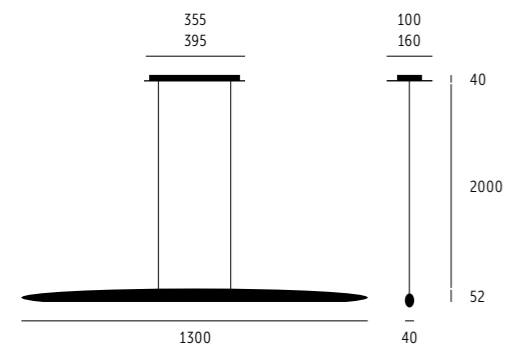

## STANDARDLÄNGE **MIT** PERMANENTER HÖHENVERSTELLUNG

Geflechtlitze bei Montage kürzbar, längere Geflechtlitze gegen Aufpreis möglich

## STANDARD LENGTH **WITH** PERMANENT HEIGHT ADJUSTMENT

Braided wire can be shortened during assembly, longer wire available for surcharge

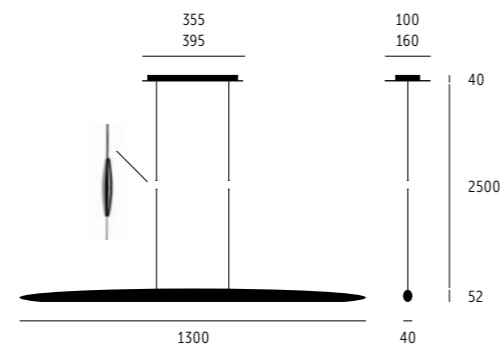

### \*FARBCODE | COLOR CODE

Bei Bestellung bitte einfügen | Please fill into order form

- A** Weiß-hochglanz | White high gloss
- B** Schwarz-hochglanz | Black high gloss
- C** Silber-seidenmatt | Silver semi gloss
- D** Anthrazit-seidenmatt | Anthracite semi gloss
- F** Ferrari rot | Ferrari red
- R** Weiß Carbon-Optik | White carbon design
- S** Schwarz Carbon-Optik | Black carbon design
- T** Silber Carbon-Optik | Silver carbon design
- U** Anthrazit Carbon-Optik | Anthracite carbon design

Carbon-Optik ist immer hochglänzend | Sonderfarben auf Anfrage

Die hier eingebauten LED-Lampen können nur durch einen Elektrofachbetrieb oder werkseitig ausgetauscht oder erneuert werden

Carbon design is always with high gloss finish | Special colors on request

The LED lamps integrated in these luminaires can only be changed or renewed by a specialized electrician or by the producer

### \*\*HÖHENVERSTELLUNG | RISE & FALL SUSPENSION

Für Höhenverstellung, bitte »P« mit »Z« in der Bestellnummer ersetzen

For rise & fall suspension, please replace »P« with »Z« in the order code

Beispiel | Example:

03-P22X-485 > 03-Z22X-485

### \*\*\*LÄNGERE GEFLECHTLITZE | EXTENDED BRAIDED WIRE

Längere Geflechtlitze lieferbar mit Aufpreis pro Meter und Seite

Extended length of braided wire available for surcharge per meter and side

## PENDELLEUCHE | PENDANT LUMINAIRE

Massiver Aluminiumgusskörper  
Berührungsloser Sensordimmer

Solid die cast aluminium body  
Touchless sensor dimmer

### BASIC WHITE

16 x LED ca. 19 W (= 19 kWh/1000 h) | > 85 CRI/Ra

ca. 1860 Lm | ca. 2700 K

> 50.000 Std./hrs. | EEK | EEC: A+

Uni-Farben | Uni colored \_\_\_\_\_ 03-P20\_\*-665

Carbon-Optik | Carbon design \_\_\_\_\_ 03-P21\_\*-665

Chrom | Chrome \_\_\_\_\_ 03-P22X-665

Vergoldet 24 K | Gold plated 24 K \_\_\_\_\_ 03-P22Z-665

### BASIC WHITE XL

20 x LED ca. 24 W (= 24 kWh/1000 h) | > 85 CRI/Ra

ca. 2325 Lm | ca. 2700 K

> 50.000 Std./hrs. | EEK | EEC: A+

Uni-Farben | Uni colored \_\_\_\_\_ 03-P20\_\*-765

Carbon-Optik | Carbon design \_\_\_\_\_ 03-P21\_\*-765

Chrom | Chrome \_\_\_\_\_ 03-P22X-765

Vergoldet 24 K | Gold plated 24 K \_\_\_\_\_ 03-P22Z-765

### COMFORT WHITE

20 x LED Comfort White ca. 24 W (= 24 kWh/1000 h) | > 85 CRI/Ra

ca. 2000 Lm | ca. 1900 - 3000 K (regulierbar | adjustable)

> 50.000 Std./hrs. | EEK | EEC: A+

Uni-Farben | Uni colored \_\_\_\_\_ 03-P20\_\*-485

Carbon-Optik | Carbon design \_\_\_\_\_ 03-P21\_\*-485

Chrom | Chrome \_\_\_\_\_ 03-P22X-485

Vergoldet 24 K | Gold plated 24 K \_\_\_\_\_ 03-P22Z-485

### COMFORT WHITE XL

25 x LED Comfort White ca. 31 W (= 31 kWh/1000 h) | > 85 CRI/Ra

ca. 2500 Lm | ca. 1900 - 3000 K (regulierbar | adjustable)

> 50.000 Std./hrs. | EEK | EEC: A+

Uni-Farben | Uni colored \_\_\_\_\_ 03-P20\_\*-585

Carbon-Optik | Carbon design \_\_\_\_\_ 03-P21\_\*-585

Chrom | Chrome \_\_\_\_\_ 03-P22X-585

Vergoldet 24 K | Gold plated 24 K \_\_\_\_\_ 03-P22Z-585

Mit Höhenverstellung | With rise & fall suspension \_\_\_\_\_ 03-Z\_\_\_\_\*\* -\_\_\_\_

Längere Geflechtlitze | Additional braided wire \_\_\_\_\_ ZLG\*\*\*



Die gerade Linie gebührt dem Mensch.  
Die gekrümmte Linie gebührt Gott.  
*The straight line belongs to man.  
The curved line belongs to God.*

**Antoni Gaudi**

HOVER  
065 - 076

# ATMOSPHERISCH & DIFFUS EVOCATIVE & DIFFUSE



## Minimale Materialnutzung für maximale Ästhetik

Die **millelumen** HOVER Leuchten erzeugen durch ihren optischen Effekt des Schwebens ein Gefühl von Leichtigkeit: zeitlose Lichtobjekte aus sich ergänzenden Elementen die durch Licht und Reflexion miteinander interagieren.

Für Designer Jordi López Aguiló stand als Gestaltungsbasis die Idee, den Einsatz des Materials effizient zu gestalten ohne das Design zu kompromittieren: eine einzelne Aluminiumplatte reduziert auf zwei Elemente – eines aus dem anderen entnommen und auf Distanz gebracht. Beide Elemente sind mit modernsten, effizienten und dimmbaren LED-Modulen ausgestattet um ein atmosphärisches Licht zur Decke hin und diffuses Licht nach unten zu erzeugen.

## Minimal use of material for maximum aesthetics

The **millelumen** HOVER luminaire's optical effect of levitation creates a feeling of lightness. These timeless objects combine complementary elements that seem to float in the air and interact with each other through light and reflection.

Designer Jordi López Aguiló's design goal was to maximize the use of material without compromising the aesthetics of the design: A single sheet of aluminium cut down to two elements, one obtained from the other and pushed away to create a distance. Both elements contain state-of-the-art, efficient, dimmable LED modules that create both atmospheric light towards the ceiling and diffuse light downwards.





HOVER Pendel | HOVER pendant



HOVER Decke 2-flammig | HOVER ceiling two heads



HOVER Decke 1-flammig | HOVER ceiling one head



HOVER Pendel | Hover pendant

# LICHT & FUNKTION LIGHT & FUNCTION

## Drehmechanismus

Die Einzel- und Doppel-Deckenleuchten sind mit einem Drehmechanismus ausgestattet, der eine Ausrichtung nach Belieben ermöglicht.

## Rotation mechanism

The rotation mechanism installed in the single and double ceiling luminaires enable optional adjustments.



## Unsichtbare Lichtquelle

Modernes Design gepaart mit spannenden Lichtszenen und wegweisender Technik – die **millelumen** HOVER überzeugt auf der ganzen Linie.

Auf allen Ebenen der HOVER Leuchten sind flackerfrei dimmbare 230V LED-Module montiert, die indirekt die darüber liegende Fläche anleuchten. Die beiden Ebenen der abgependelten Leuchte können bei der Montage individuell justiert werden und lassen damit individuelle Lichtstimmungen zu.

Die Leuchten sind bei entsprechender bauseitiger Voraussetzung oder beim Einsatz von Casambimodulen getrennt schalt- und dimmbar.

## Invisible light source

**millelumen** HOVER combines modern design with fascinating lighting effects and state-of-the-art technology.

230V LED modules are installed on all levels of the **millelumen** HOVER luminaires creating an indirect light towards the surfaces above. The cable lengths on both levels of the **millelumen** HOVER pendant can be adjusted thus enabling the creation of individual light scenes.

The luminaire levels can be switched and dimmed separately provided the cable situation on site permits it, or if Casambi modules are used.

Die hier eingebauten LED-Lampen können nur durch einen Elektrofachbetrieb oder werkseitig ausgetauscht oder erneuert werden  
The LED lamps integrated in these luminaires can only be changed or renewed by a specialized electrician or by the producer

# HOVER

## PENDEL- & DECKENLEUCHE | PENDANT & CEILING LUMINAIRE

Aluminium / flackerfrei und dimmbar | Aluminium / flicker-free and dimmable  
LED 230 V | > 90 CRI/Ra | > 50.000 Std./hrs. | EEK | EEC: A+

### PENDEL WEISS-MATT | PENDANT WHITE MATT\*

2700 K | ca. 4760 Lm | ca. 48 W (= 48 kWh/1000 h) \_\_\_ 09-P80W-027  
3000 K | ca. 5080 Lm | ca. 48 W (= 48 kWh/1000 h) \_\_\_ 09-P80W-030  
4000 K | ca. 5480 Lm | ca. 48 W (= 48 kWh/1000 h) \_\_\_ 09-P80W-040

### PENDEL GOLDGLIMMER | PENDANT GOLD GLIMMER\*

2700 K | ca. 4760 Lm | ca. 48 W (= 48 kWh/1000 h) \_\_\_ 09-P80G-027  
3000 K | ca. 5080 Lm | ca. 48 W (= 48 kWh/1000 h) \_\_\_ 09-P80G-030  
4000 K | ca. 5480 Lm | ca. 48 W (= 48 kWh/1000 h) \_\_\_ 09-P80G-040

### DECKE 1-FLG., WEISS-MATT | CEILING ONE HEAD, WHITE MATT\*\*

2700 K | ca. 2380 Lm | ca. 24 W (= 48 kWh/1000 h) \_\_\_ 09-D91W-027  
3000 K | ca. 2540 Lm | ca. 24 W (= 48 kWh/1000 h) \_\_\_ 09-D91W-030  
4000 K | ca. 2740 Lm | ca. 24 W (= 48 kWh/1000 h) \_\_\_ 09-D91W-040

### DECKE 1-FLG., GOLDGLIMMER | CEILING ONE HEAD, GOLD GLIMMER\*\*

2700 K | ca. 2380 Lm | ca. 24 W (= 48 kWh/1000 h) \_\_\_ 09-D91G-027  
3000 K | ca. 2540 Lm | ca. 24 W (= 48 kWh/1000 h) \_\_\_ 09-D91G-030  
4000 K | ca. 2740 Lm | ca. 24 W (= 48 kWh/1000 h) \_\_\_ 09-D91G-040

### DECKE 2-FLG., WEISS-MATT | CEILING TWO HEADS, WHITE MATT\*\*

2700 K | ca. 4760 Lm | ca. 48 W (= 48 kWh/1000 h) \_\_\_ 09-D92W-027  
3000 K | ca. 5080 Lm | ca. 48 W (= 48 kWh/1000 h) \_\_\_ 09-D92W-030  
4000 K | ca. 5480 Lm | ca. 48 W (= 48 kWh/1000 h) \_\_\_ 09-D92W-040

### DECKE 2-FLG., GOLDGLIMMER | CEILING TWO HEADS, GOLD GLIMMER\*\*

2700 K | ca. 4760 Lm | ca. 48 W (= 48 kWh/1000 h) \_\_\_ 09-D92G-027  
3000 K | ca. 5080 Lm | ca. 48 W (= 48 kWh/1000 h) \_\_\_ 09-D92G-030  
4000 K | ca. 5480 Lm | ca. 48 W (= 48 kWh/1000 h) \_\_\_ 09-D92G-040

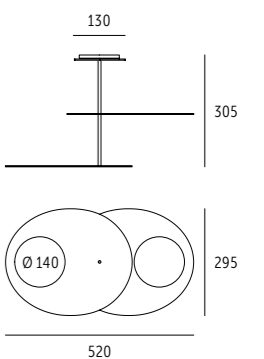
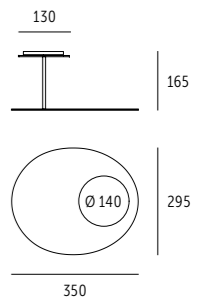
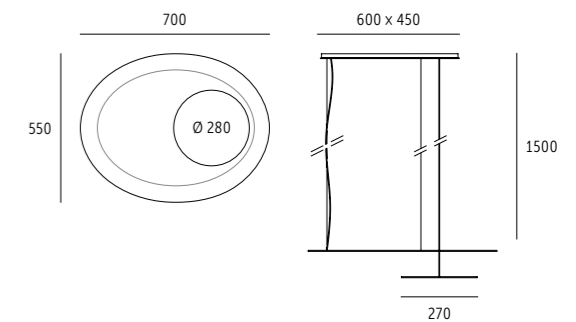

\*Obere & untere Platte getrennt schalt-/dimmbar (bei entsprechender bauseitiger Elektroverbindung oder mit Zubehör Casambi/Bluetooth)

\*Upper & lower surfaces can be switched and dimmed independently (provided the on-site cable situation permits it, or if Casambi modules are used)

\*\* Mit Drehgelenk | With swivel joint



Der ganze Reiz und die ganze  
Schönheit des Lebens setzen sich aus  
Licht und Schatten zusammen.

*All the variety, all the charm, all the beauty  
of life is made up of light and shadow.*

**Leo Tolstoi**

DESIGN | JORDI LÓPEZ AGUILÓ / KUTARQ STUDIO

CIRCLES

077 - 110

# NATUR ALS QUELLE DER INSPIRATION

## NATURE AS A SOURCE OF INSPIRATION



### **Filigranes Spiel mit Licht und Schatten**

Mit CIRCLES präsentiert **millelumen** erstmals ein Werk des spanischen Designers Jordi Lopez Aguiló. Das innovative Leuchtensystem zitiert Vorbilder aus der Natur: Wie sanft sich im Wasser wiegende Blätter der Seerose stehen die luftigen Kreise von der Basis ab, jeder in einer verschiedenen Länge.

Die Verborgenheit der LED-basierten Lichtquellen verstärkt die organische Anmutung. CIRCLES illuminiert den Raum indirekt, durch Reflexion des Lichts von einer Scheibe zur anderen. Variantenreiche Konstellationen werfen interessante, vielfältige Schattenbilder als zusätzliche Dimension futuristisch eleganten Designs.

### **A delicate play on light and shadow**

CIRCLES is **millelumen's** first work by Spanish designer Jordi Lopez Aguiló. This innovative lighting system echoes nature as it reflects water lily pads swaying in the water in airy circles from the base, each at different length.

The LED light sources are concealed to enhance this organic appearance, providing indirect illumination by reflecting the light from one »petal« to the other in a variety of possible combinations, casting an additional dimension of fascinating shadow play in this elegantly futuristic design.





CIRCLES Wand | CIRCLES wall  
160 mm



CIRCLES Decke | CIRCLES ceiling  
580 x 670 mm



CIRCLES Decke | CIRCLES ceiling  
160 mm



CIRCLES Wand / Decke | CIRCLES wall / ceiling  
350 mm



CIRCLES Wand / Decke | CIRCLES wall / ceiling  
450 mm



CIRCLES Decke | CIRCLES ceiling  
580 mm



CIRCLES Wand / Decke | CIRCLES wall / ceiling  
450 mm

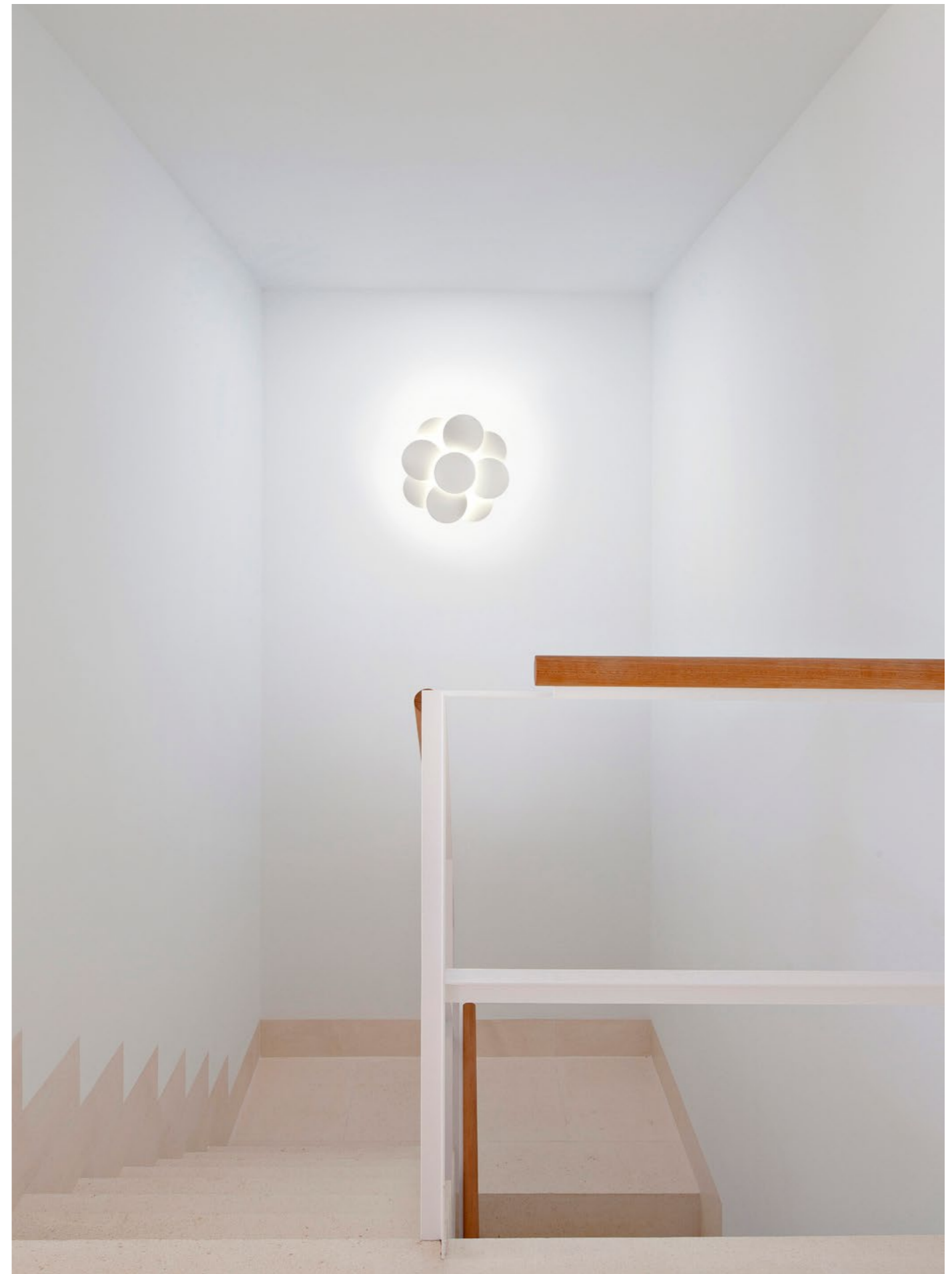

CIRCLES Wand / Decke | CIRCLES wall / ceiling  
350 mm



CIRCLES Wand | CIRCLES wall  
160 mm



CIRCLES Wand | CIRCLES wall  
1-, 2- & 3-flammig | 1, 2 & 3 heads



CIRCLES Wand / Decke | CIRCLES wall / ceiling  
300 mm



CIRCLES Decke | CIRCLES ceiling  
580 mm



CIRCLES Decke | CIRCLES ceiling  
580 x 670 mm



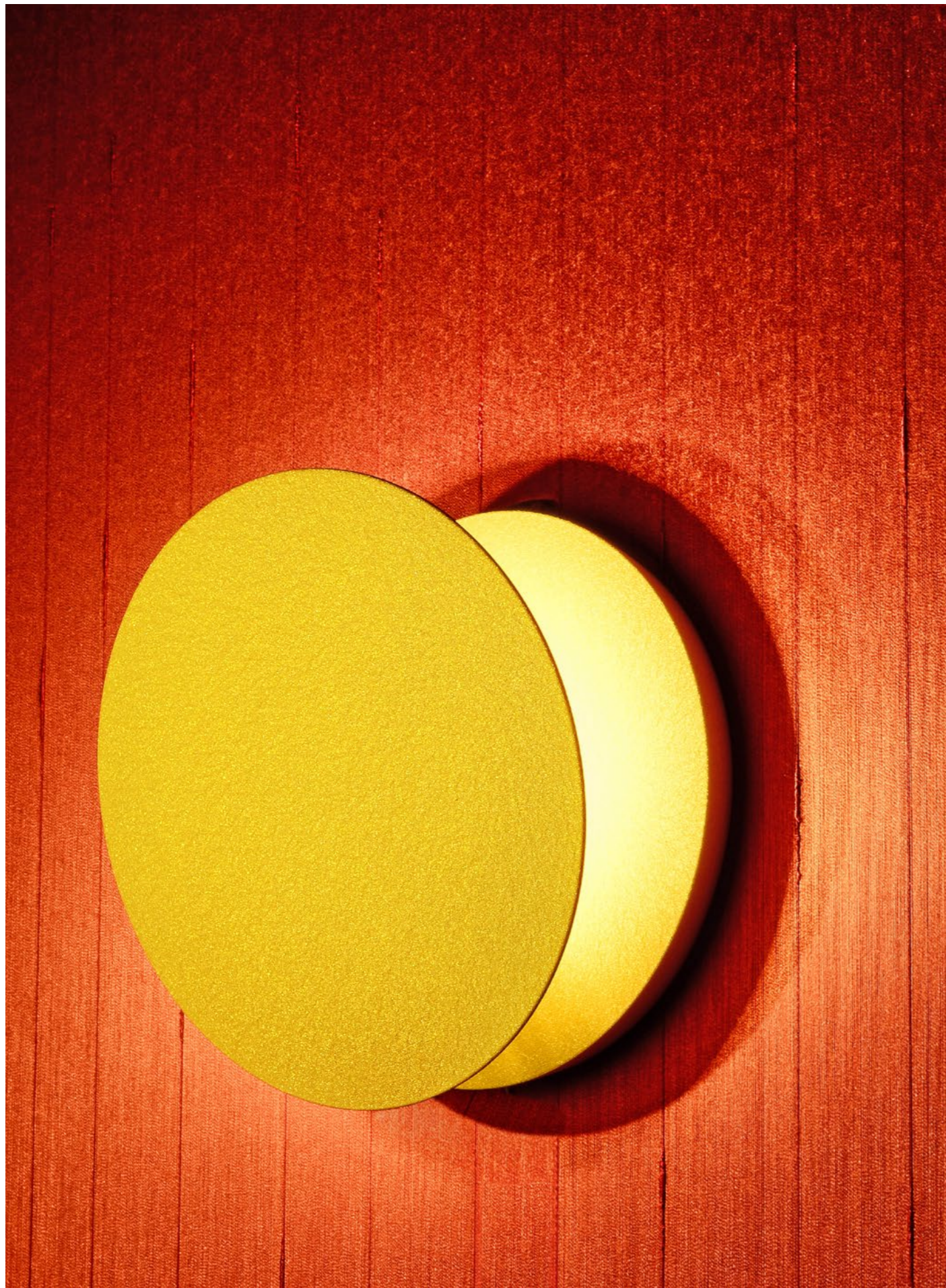

CIRCLES Wand / Decke | CIRCLES wall / ceiling  
160 mm



CIRCLES Wand / Decke | CIRCLES wall / ceiling  
3 x 160 mm



CIRCLES Boden | CIRCLES floor



CIRCLES



CIRCLES Tisch | CIRCLES table



# LICHT, OBERFLÄCHE & FUNKTION

## LIGHT, FINISH & FUNCTION

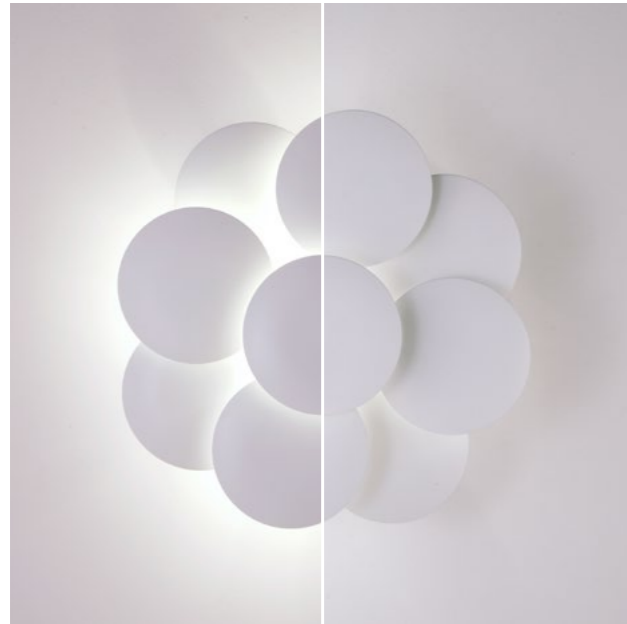

### Lichttechnik

Das indirekt abstrahlende warm-weiße Licht der Lichtobjekte **millelumen CIRCLES** erzeugt eine unvergleichlich angenehme, weiche Lichtstimmung im Raum. Innovative Lichttechnik in Form äußerst leistungsstarker, energiesparender LED-Module für Direktanschluss an 220-240V Netzspannung zeichnen diese Designlinie aus. Jedes Lichtobjekt der **millelumen CIRCLES** Serie ist mit handelsüblichen Dimmern dimmbar und lässt sich auf Wunsch gegen Aufpreis erweitern: für mehr Lichtintensität können weitere Köpfe der Decken- und Wandleuchten mit zusätzlichen LED-Modulen ausgestattet werden.

### Lighting technology

The indirect warm white illumination of **millelumen CIRCLES** creates a uniquely pleasant atmosphere in any room. These luminaires are equipped with innovative, energy-saving and powerful high-voltage LED technology. Each model can be dimmed using commercially available dimmers and can be expanded for a surcharge on request: to achieve a higher light intensity, additional **millelumen CIRCLES** discs can be equipped with high-voltage LED modules.

### Material und Oberflächen

Die Serie **millelumen CIRCLES** wird vollständig aus reinem, hochwertigem Aluminium hergestellt. Dieser Werkstoff ist leicht, ressourcenschonend da recyclebar und verfügt über eine hohe Wärmeleitfähigkeit. Die dadurch gegebene Wärmeableitung der integrierten LED-Platinen resultiert in einer überdurchschnittlich langen Lebensdauer. In einem aufwendigen Verfahren wird jedes Bauteil dieser Serie mit einem speziell entwickelten weiß-matten oder Goldglimmer Pulvermaterial beschichtet welches für eine überaus feine und hochwertige Oberfläche sorgt.

### Material and surfaces

The **millelumen CIRCLES** series is made completely of high-grade aluminium which is light, environmentally friendly, and thermally conductive. Its ideal heat dissipation ensures a long lifetime for the integrated LEDs. Each component is coated with a specially developed matt white or gold glimmer powder coating, providing a very fine surface.

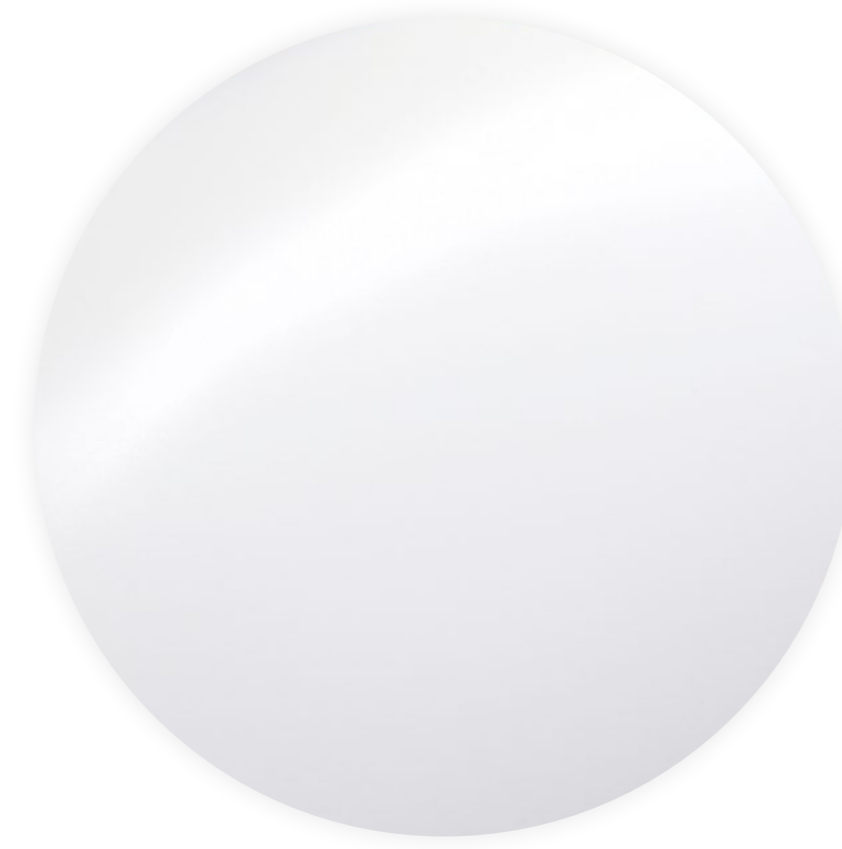

### Funktionen

Die 1-, 2- und 3-flammigen Versionen der Wand- & Deckenleuchten **millelumen CIRCLES** sind mit intelligent konstruierten Gelenken ausgestattet, die vielseitige Bewegungen zulassen: Die Leuchtenköpfe lassen sich (mit Ausnahme der 1-flammigen Deckenleuchte mit langem Stab) um circa 40° kippen und um 180° in beide Richtungen drehen. Alle **millelumen CIRCLES** Wandleuchten lassen sich auch als Deckenleuchten montieren!

### Functions

The 1-, 2-, and 3-head versions of **millelumen CIRCLES** wall luminaires are equipped with cleverly designed joints that allow several adjustments (excepting the 1-head, long-stemmed ceiling luminaire): they can be tilted up to 40° and rotated up to 180° in both directions. All **millelumen CIRCLES** wall luminaires can be mounted as ceiling luminaires!

# CIRCLES

## Sondermodelle | Special models

Auf Anfrage nach Kundenvorgabe möglich.

Manufactured to customer's specifications on demand.

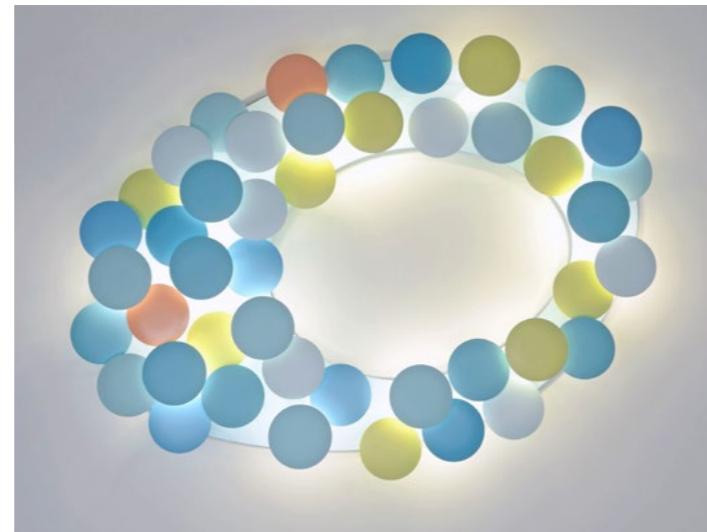
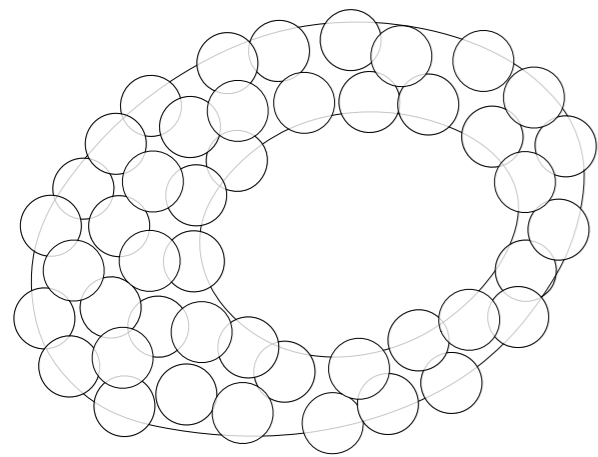
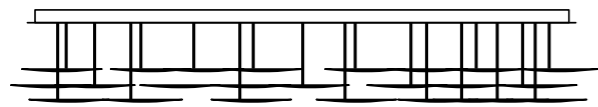

Die hier eingebauten LED-Lampen können nur durch einen Elektrofachbetrieb oder werkseitig ausgetauscht oder erneuert werden  
The LED lamps integrated in these luminaires can only be changed or renewed by a specialized electrician or by the producer

## WAND-/DECKENLEUCHE | WALL/CEILING LUMINAIRE

Aluminium pulverbeschichtet, dimmbar  
Aluminium powder coated, dimmable

LED | 220 - 250 V | > 80 CRI/Ra | ca. 2700 K  
> 50.000 Std./hrs. | EEK | EEC: A+

### RUND | ROUND - Ø 450 MM

7 x LED à ca. 9 W (= 63 kWh/1000 h) | ca. 5740 Lm

Weiß | White \_\_\_\_\_ 05-W33W-007

Goldglimmer | Gold glimmer \_\_\_\_\_ 05-W33G-007

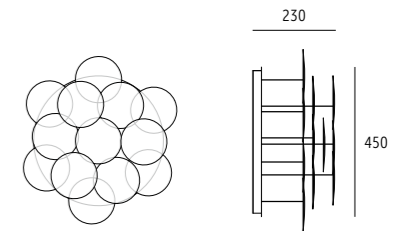

### RUND | ROUND - Ø 350 MM

5 x LED à ca. 9 W (= 45 kWh/1000 h) | ca. 4100 Lm

Weiß | White \_\_\_\_\_ 05-W32W-005

Goldglimmer | Gold glimmer \_\_\_\_\_ 05-W32G-005

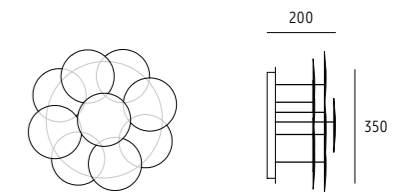

### RUND | ROUND - Ø 300 MM

4 x LED à ca. 9 W (= 36 kWh/1000 h) | ca. 3280 Lm

Weiß | White \_\_\_\_\_ 05-W31W-004

Goldglimmer | Gold glimmer \_\_\_\_\_ 05-W31G-004

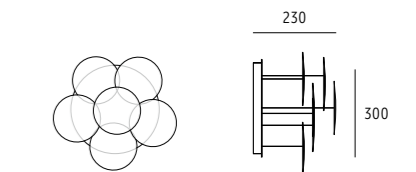

### 1 x Ø 160 MM

1 x LED à ca. 9 W (= 9 kWh/1000 h) | ca. 820 Lm

Weiß | White \_\_\_\_\_ 05-W40W-001

Goldglimmer | Gold glimmer \_\_\_\_\_ 05-W40G-001

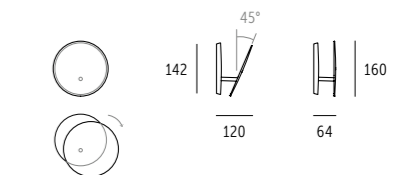

### 2 x Ø 160 MM

2 x LED à ca. 9 W (= 18 kWh/1000 h) | ca. 1640 Lm

Weiß | White \_\_\_\_\_ 05-W41W-002

Goldglimmer | Gold glimmer \_\_\_\_\_ 05-W41G-002

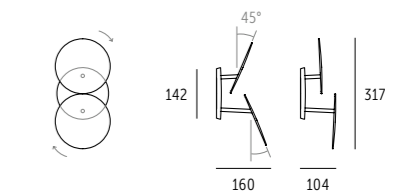

### 3 x Ø 160 MM

3 x LED à ca. 9 W (= 27 kWh/1000 h) | ca. 2460 Lm

Weiß | White \_\_\_\_\_ 05-W42W-003

Goldglimmer | Gold glimmer \_\_\_\_\_ 05-W42G-003

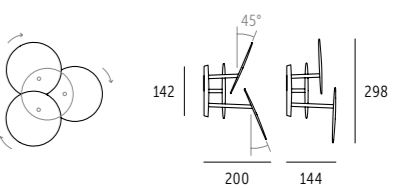

# CIRCLES

## STEH- & TISCHLEUCHTE | FLOOR & TABLE LUMINAIRE

Aluminium und Stahl pulverbeschichtet, Marmor  
Aluminium and steel powder coated, marble

LED | 220 – 250 V | > 80 CRI/Ra | ca. 2700 K  
> 50.000 Std./hrs. | EEK | EEC: A+

### TISCHLEUCHTE | TABLE LUMINAIRE

1 x LED à ca. 10 W (= 10 kWh/1000 h)  
ca. 900 Lm

- Weiß, Schalter | White, switch \_\_\_\_\_ 05-T07W-001
- Schwarz, Schalter | Black, switch \_\_\_\_\_ 05-T07S-001
- Weiß, Dimmer | White, dimmer \_\_\_\_\_ 05-T08W-001
- Schwarz, Dimmer | Black, dimmer \_\_\_\_\_ 05-T08S-001

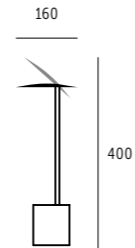

### STEHLEUCHTE | FLOOR LUMINAIRE

1 x LED à ca. 10 W (= 10 kWh/1000 h)  
ca. 900 Lm

- Weiß, Schalter | White, switch \_\_\_\_\_ 05-S05W-001
- Schwarz, Schalter | Black, switch \_\_\_\_\_ 05-S05S-001
- Weiß, Dimmer | White, dimmer \_\_\_\_\_ 05-S06W-001
- Schwarz, Dimmer | Black, dimmer \_\_\_\_\_ 05-S06S-001

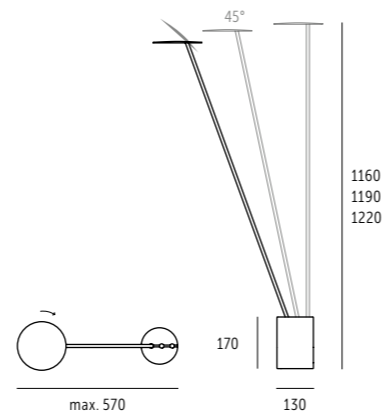

## DECKENLEUCHTE | CEILING LUMINAIRE

Aluminium pulverbeschichtet, dimmbar  
Aluminium powder coated, dimmable

LED | 220 – 250 V | > 80 CRI/Ra | ca. 2700 K  
> 50.000 Std./hrs. | EEK | EEC: A+

### OVAL | OVAL – 670 x 580 MM

9 x LED à ca. 9 W (= 81 kWh/1000 h) | ca. 7380 Lm

- Weiß | White \_\_\_\_\_ 05-D37W-009
- Goldglimmer | Gold glimmer \_\_\_\_\_ 05-D37G-009

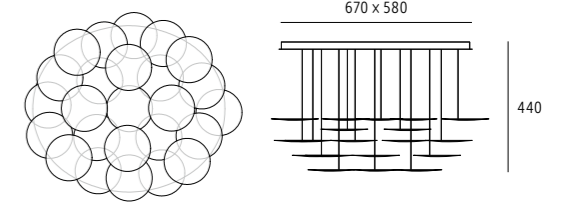

### RUND | ROUND – Ø 580 MM

9 x LED à ca. 9 W (= 81 kWh/1000 h) | ca. 7380 Lm

- Weiß | White \_\_\_\_\_ 05-D36W-009
- Goldglimmer | Gold glimmer \_\_\_\_\_ 05-D36G-009

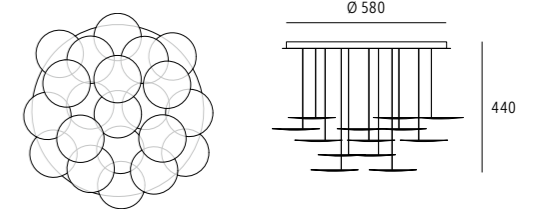

### RUND | ROUND – Ø 450 MM

7 x LED à ca. 9 W (= 63 kWh/1000 h) | ca. 5740 Lm

- Weiß | White \_\_\_\_\_ 05-D35W-007
- Goldglimmer | Gold glimmer \_\_\_\_\_ 05-D35G-007

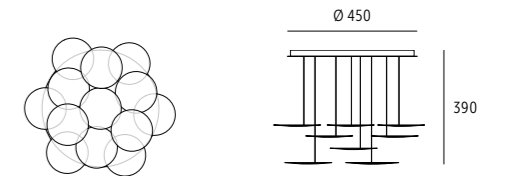

### EINZEL | SINGLE – Ø 160 MM

1 x LED à ca. 9 W (= 9 kWh/1000 h) | ca. 820 Lm

- Weiß | White
- H 170 mm \_\_\_\_\_ 05-D31W-171
- H 230 mm \_\_\_\_\_ 05-D31W-231
- H 300 mm \_\_\_\_\_ 05-D31W-301

- Goldglimmer | Gold glimmer
- H 170 mm \_\_\_\_\_ 05-D31G-171
- H 230 mm \_\_\_\_\_ 05-D31G-231
- H 300 mm \_\_\_\_\_ 05-D31G-301

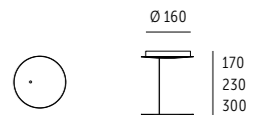

Die hier eingebauten LED-Lampen können nur durch einen Elektrofachbetrieb oder werkseitig ausgetauscht oder erneuert werden  
The LED lamps integrated in these luminaires can only be changed or renewed by a specialized electrician or by the producer

LICHT SCHAFFT ATMOSPHÄRE  
UND DAS GEFÜHL DES RAUMS SOWIE  
DEN AUSDRUCK EINER STRUKTUR.

*LIGHT CREATES AMBIENCE AND  
A FEEL OF A PLACE, AS WELL AS THE  
EXPRESSION OF A STRUCTURE.*

**Le Corbusier**

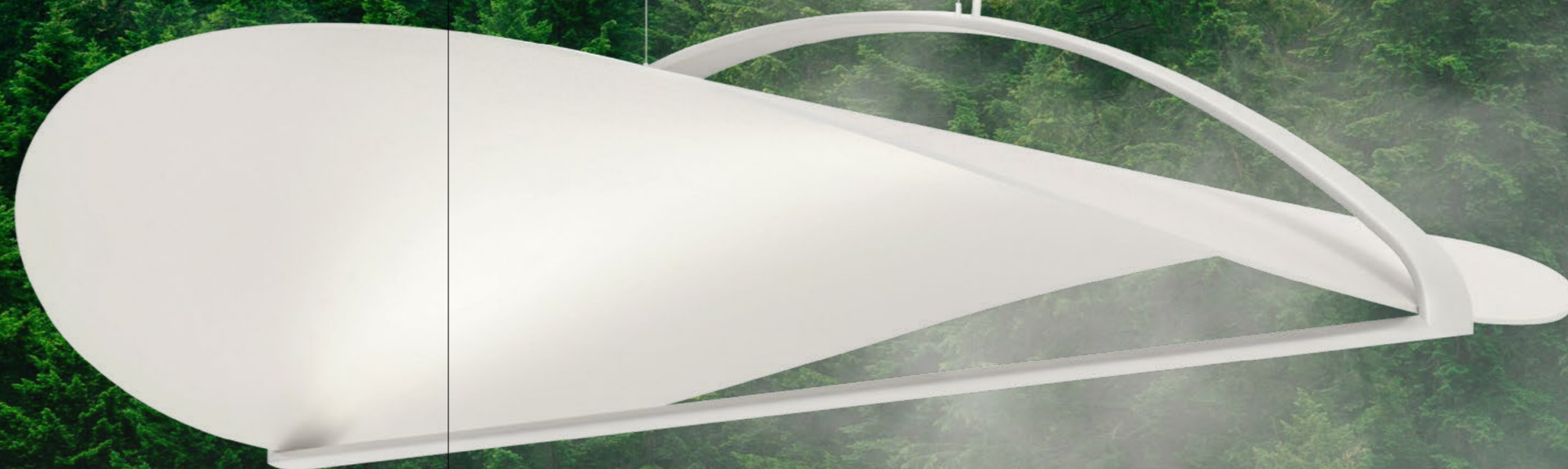

SHIELD

**111 - 128**

## WEICH UND TRANSLUZENT *SOFT AND TRANSLUCENT*



### **Zwei Elemente – eine klare Form**

Inspired by the forms of the Maasai shields from Tanzania, the luminaires consist of two main elements: an opalescent diffuser and an aluminium luminaire body with a white surface.

The diffuser material is weakly translucent, so that part of the light on the wall or ceiling creates an interesting aura. Consequent straightness, clear forms and uncompromising reduction are the design principles of the SHIELD luminaires.

### **Two elements – one clear form**

*Inspired by the shields of the Maasai from Tanzania, SHIELD consists of two main parts: an opalescent diffuser and a white-painted aluminium structural chassis.*

*The shade is not entirely opaque, but semi-translucent, which permits some of the light to fall onto the walls or ceiling, creating an attractive aura and a pleasant atmosphere.*

*Consistent reduction, clear geometry and rectilinear shapes are the design principles behind the SHIELD luminaires.*

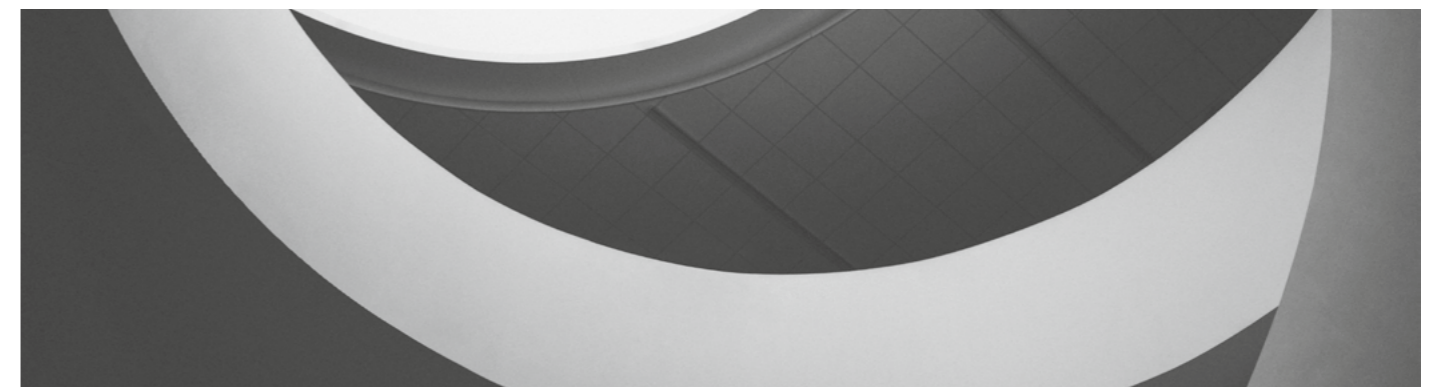



SHIELD Wand & Decke | SHIELD wall & ceiling  
990 x 980 mm

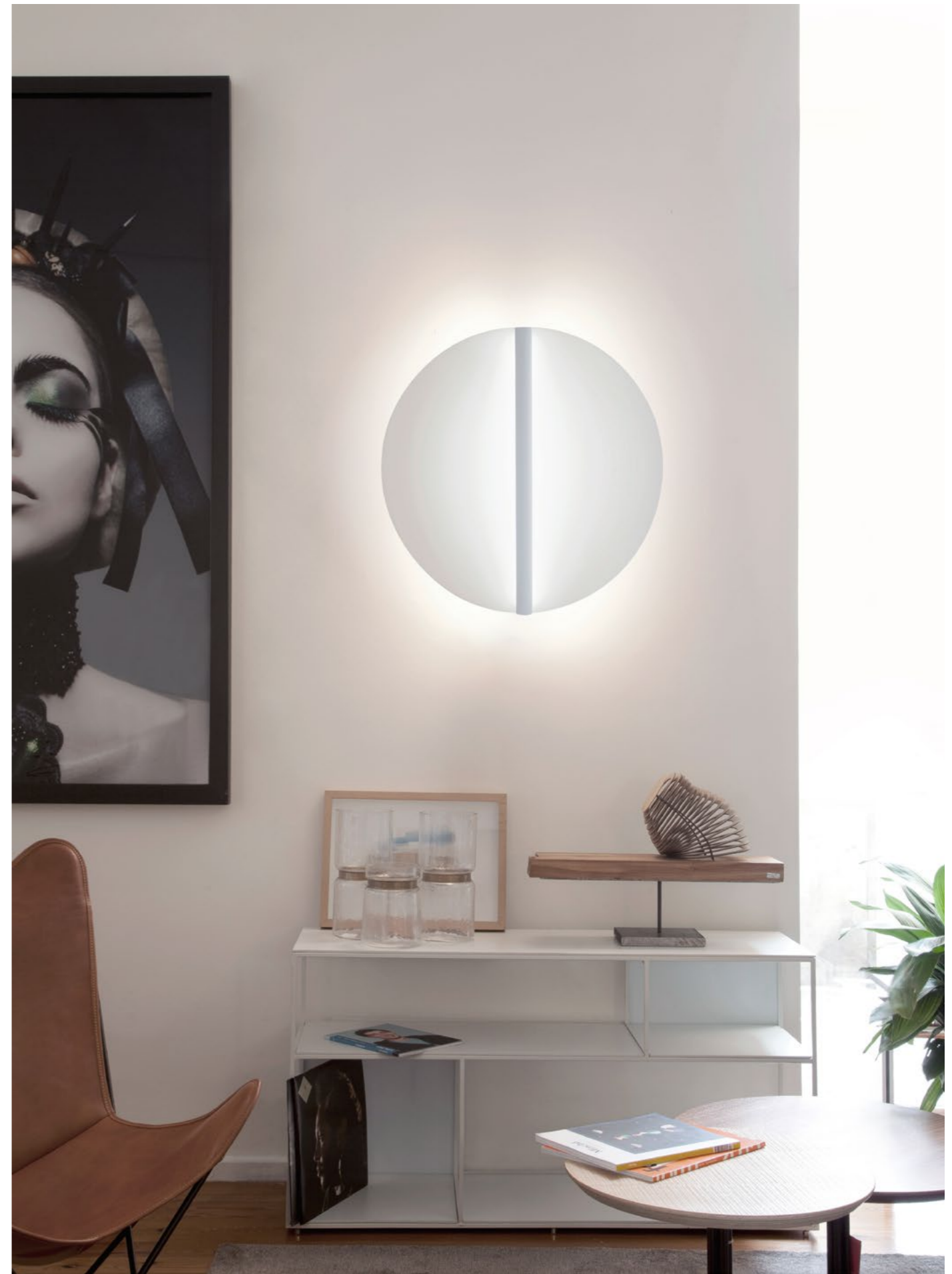

SHIELD Wand | SHIELD wall  
660 x 655 mm



SHIELD Wand & Decke | SHIELD wall & ceiling  
990 x 430 mm

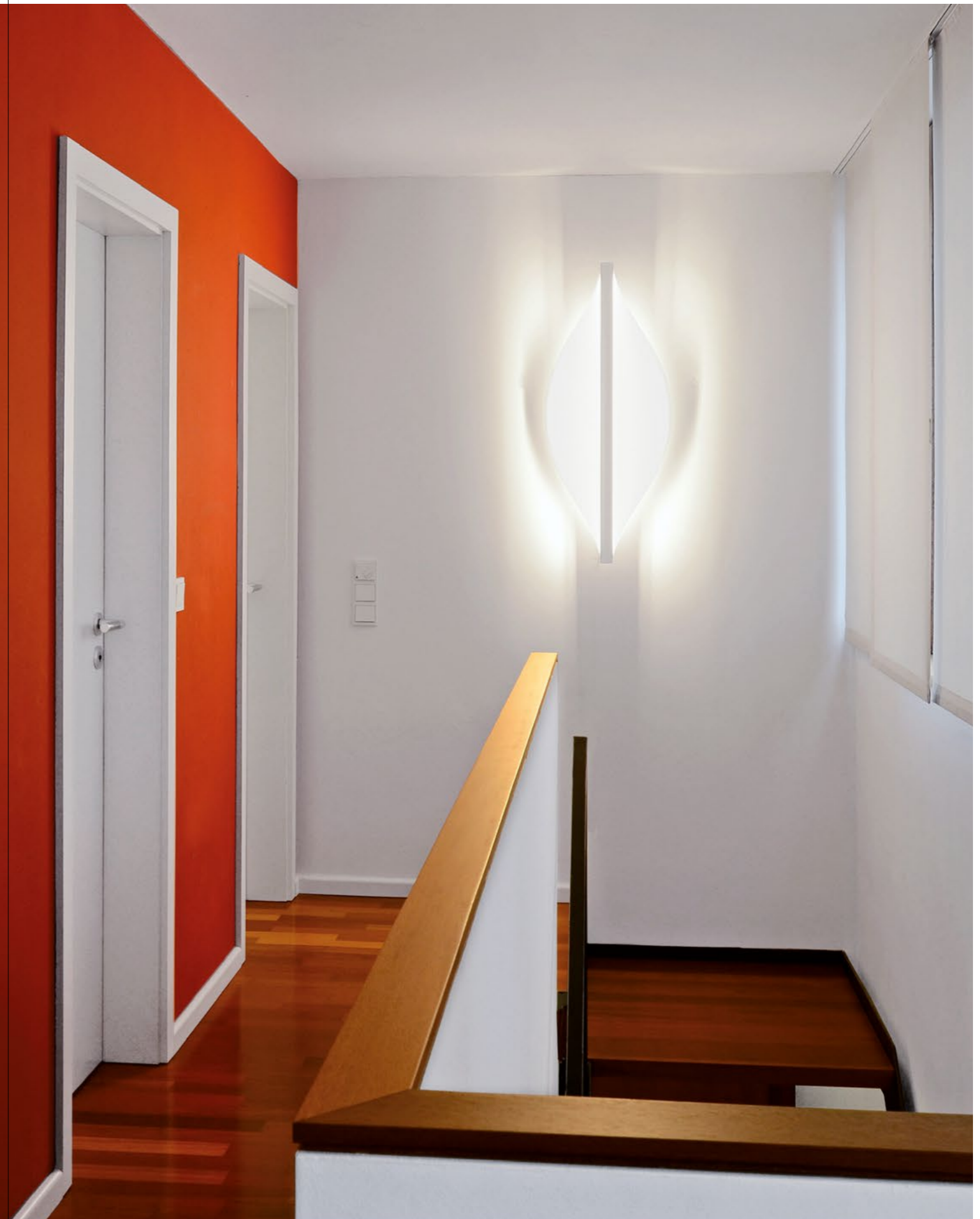



SHIELD Wand & Decke | SHIELD wall & ceiling  
660 x 310 mm



SHIELD Pendel | SHIELD pendant  
990 x 980 mm



SHIELD Pendel | SHIELD pendant  
990 x 980 mm



SHIELD Decke | SHIELD ceiling  
990 x 980 mm



SHIELD Boden | SHIELD floor  
990 x 470 x 1920 mm

# FUNKTION UND LICHTWIRKUNG

## FUNCTION AND LIGHT EFFECT



### Attraktive Reflektor-Schild Designs für spannendes Licht

Die **millelumen** SHIELD Serie bietet drei verschiedene attraktive Reflektor-Schild Designs an. Wand- und Deckenleuchten sind zudem in zwei verschiedenen Größen erhältlich. Die LED-Lichttechnik ist im Aluminiumprofil an der Front der Leuchte untergebracht und strahlt das Schild aus Spezial-Acrylglas an, dieses wiederum reflektiert etwa 80% des Lichts zurück in den Raum und lässt circa 20% des Lichts hindurch um die Wand dahinter zu beleuchten. Dies sorgt für ein angenehmes, blendfreies und diffuses Raumlicht.

### Attractive reflector shield designs for exciting lighting effects

The **millelumen** SHIELD series offers three different attractive reflector shield designs. Wall and ceiling luminaires are available in two sizes. The LED technology is placed within the aluminium profile and illuminates the shield made from special acrylic glass. The acrylic shield reflects approximately 80% of the light back to the room while it lets the remaining 20% emit towards the wall. This light concept creates a comfortable, glare-free and diffuse light in the room.



# SHIELD

## BODEN | FLOOR

Acrylglas und Aluminium pulverbeschichtet weiß | inklusive Fußdimmer am Kabel  
Acrylic glass and powder coated aluminium white | foot dimmer on electric cord included

LED | 220 – 250 V | ca. 26 W (= 26 kWh/1000 h) | ca. 2500 Lm  
> 90 CRI/Ra | > 50.000 Std./hrs. | EEK | EEC: A+

## RUND | ROUND

2700 K \_\_\_\_\_ 06-S31W-027

3000 K \_\_\_\_\_ 06-S31W-030

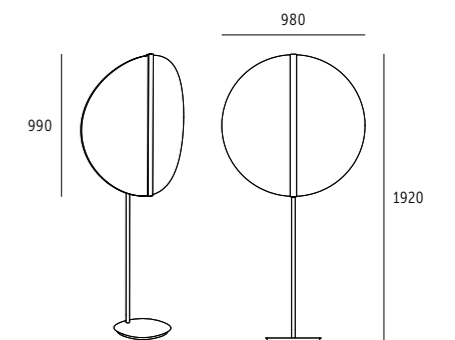

## OVAL

2700 K \_\_\_\_\_ 06-S32W-027

3000 K \_\_\_\_\_ 06-S32W-030

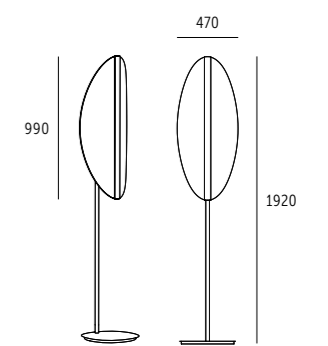

## AUGENFORM | EYE SHAPED

2700 K \_\_\_\_\_ 06-S33W-027

3000 K \_\_\_\_\_ 06-S33W-030

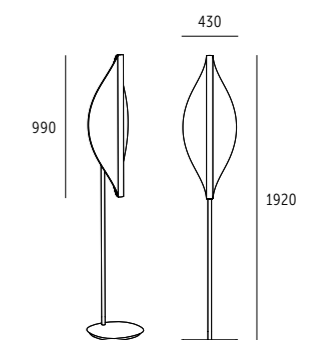

Die hier eingebauten LED-Lampen können nur durch einen Elektrofachbetrieb oder werkseitig ausgetauscht oder erneuert werden  
The LED lamps integrated in these luminaires can only be changed or renewed by a specialized electrician or by the producer

## PENDEL | PENDANT

Acrylglas und Aluminium pulverbeschichtet weiß | inklusive dimmbarem Netzteil 24 V  
Acrylic glass and powder coated aluminium white | 24 V dimmable power supply included

> 90 CRI/Ra | > 50.000 Std./hrs. | EEK | EEC: A+

### RUND | ROUND – 990 x 980 x 260 MM

ca. 2700 K | 3110 Lm | ca. 39 W \_\_\_\_\_ 06-P60W-027  
ca. 3000 K | 3290 Lm | ca. 39 W \_\_\_\_\_ 06-P60W-030  
ca. 4000 K | 3460 Lm | ca. 39 W \_\_\_\_\_ 06-P60W-040

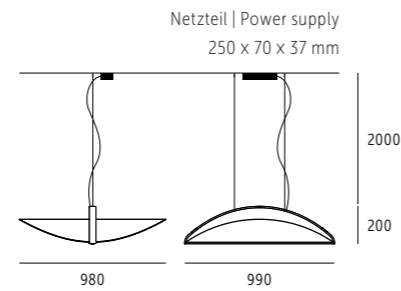

### OVAL – 990 x 470 x 260 MM

ca. 2700 K | 3110 Lm | ca. 39 W \_\_\_\_\_ 06-P62W-027  
ca. 3000 K | 3290 Lm | ca. 39 W \_\_\_\_\_ 06-P62W-030  
ca. 4000 K | 3460 Lm | ca. 39 W \_\_\_\_\_ 06-P62W-040

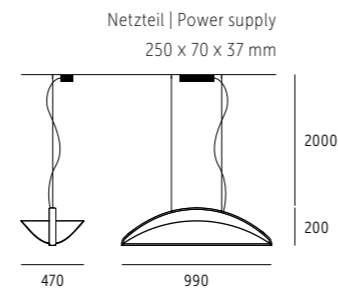

### AUGENFORM | EYE SHAPED – 990 x 440 x 260 MM

ca. 2700 K | 3110 Lm | ca. 39 W \_\_\_\_\_ 06-P64W-027  
ca. 3000 K | 3290 Lm | ca. 39 W \_\_\_\_\_ 06-P64W-030  
ca. 4000 K | 3460 Lm | ca. 39 W \_\_\_\_\_ 06-P64W-040

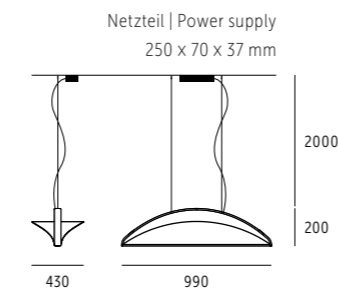

Die hier eingebauten LED-Lampen können nur durch einen Elektrofachbetrieb oder werkseitig ausgetauscht oder erneuert werden  
The LED lamps integrated in these luminaires can only be changed or renewed by a specialized electrician or by the producer

## DECKE & WAND | CEILING & WALL

Acrylglas und Aluminium pulverbeschichtet weiß | inklusive dimmbarem Netzteil 24 V  
Acrylic glass and powder coated aluminium white | 24 V dimmable power supply included

> 90 CRI/Ra | > 50.000 Std./hrs. | EEK | EEC: A+

### RUND | ROUND – 660 x 655 x 200 MM

ca. 2700 K | 2020 Lm | ca. 26 W \_\_\_\_\_ 06-D40W-027  
ca. 3000 K | 2120 Lm | ca. 26 W \_\_\_\_\_ 06-D40W-030  
ca. 4000 K | 2240 Lm | ca. 26 W \_\_\_\_\_ 06-D40W-040

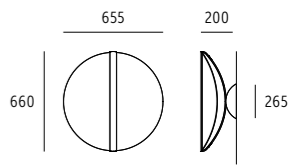

### RUND | ROUND – 990 x 980 x 260 MM

ca. 2700 K | 3110 Lm | ca. 39 W \_\_\_\_\_ 06-D41W-027  
ca. 3000 K | 3290 Lm | ca. 39 W \_\_\_\_\_ 06-D41W-030  
ca. 4000 K | 3460 Lm | ca. 39 W \_\_\_\_\_ 06-D41W-040

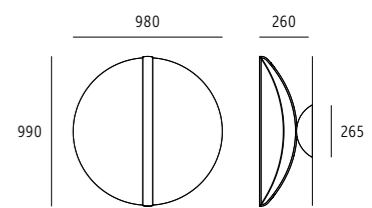

### OVAL – 660 x 320 x 200 MM

ca. 2700 K | 2020 Lm | ca. 26 W \_\_\_\_\_ 06-D43W-027  
ca. 3000 K | 2120 Lm | ca. 26 W \_\_\_\_\_ 06-D43W-030  
ca. 4000 K | 2240 Lm | ca. 26 W \_\_\_\_\_ 06-D43W-040

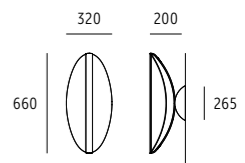

### OVAL – 990 x 470 x 260 MM

ca. 2700 K | 3110 Lm | ca. 39 W \_\_\_\_\_ 06-D44W-027  
ca. 3000 K | 3290 Lm | ca. 39 W \_\_\_\_\_ 06-D44W-030  
ca. 4000 K | 3460 Lm | ca. 39 W \_\_\_\_\_ 06-D44W-040

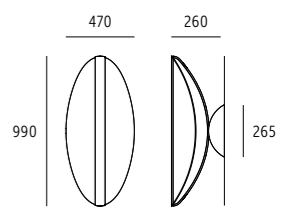

### AUGENFORM | EYE SHAPED – 660 x 310 x 200 MM

ca. 2700 K | 2020 Lm | ca. 26 W \_\_\_\_\_ 06-D46W-027  
ca. 3000 K | 2120 Lm | ca. 26 W \_\_\_\_\_ 06-D46W-030  
ca. 4000 K | 2240 Lm | ca. 26 W \_\_\_\_\_ 06-D46W-040

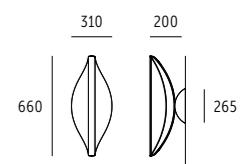

### AUGENFORM | EYE SHAPED – 990 x 440 x 260 MM

ca. 2700 K | 3110 Lm | ca. 39 W \_\_\_\_\_ 06-D47W-027  
ca. 3000 K | 3290 Lm | ca. 39 W \_\_\_\_\_ 06-D47W-030  
ca. 4000 K | 3460 Lm | ca. 39 W \_\_\_\_\_ 06-D47W-040

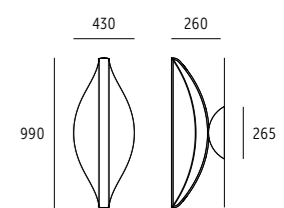



WENN SIE VIEL PLATZ ZU EROBERN HABEN,  
IST DIE KURVE DIE NATÜRLICHE LÖSUNG.  
*WHEN YOU HAVE A LARGE SPACE TO CONQUER,  
THE CURVE IS THE NATURAL SOLUTION.*

Oscar Niemeyer

SURFIN'  
129 - 152

# SCHLICHT UND SPANNEND *SIMPLE AND FASCINATING*



## **Meeresbrandung, Sommersonne und Surfer**

Diese Ideengeber vereint Dieter K. Weis in der Leuchtenserie SURFIN' zu einem einzigartigen Design. Durch externe Netzgeräte ist die Form schlicht und reduziert; die von wellenförmiger Linienführung inspirierten Formen machen die Leuchten zu einem spannenden Blickfang.

Die indirekte LED-Abstrahlung der SURFIN' Decken- und Wandleuchten garantiert eine blendfreie, lichtstarke Ausleuchtung in verschiedenen Lichttemperaturen um individuelle architektonische Anforderungen zu erfüllen. Die SURFIN' Pendelleuchten schweben in elementarer Schlichtheit elegant im Raum. Dieses Modell ist in drei Längen und fünf Oberflächen erhältlich.

## **Breakers, summer sunshine, and surfers**

*The SURFIN' family of luminaires designed by Dieter K. Weis unites these refreshing sources of inspiration. Using only external power supplies creates a simple, subtle form. With their expressively shaped wavy lines these luminaires are a special eye catcher.*

*The indirect LED lighting of the ceiling and wall models guarantees a glare-free, powerful luminosity available in various light temperatures to suit individual architectural requirements. The SURFIN' pendant lights elegantly float in the room with elemental simplicity. This model is available in three lengths and five surface finishes.*

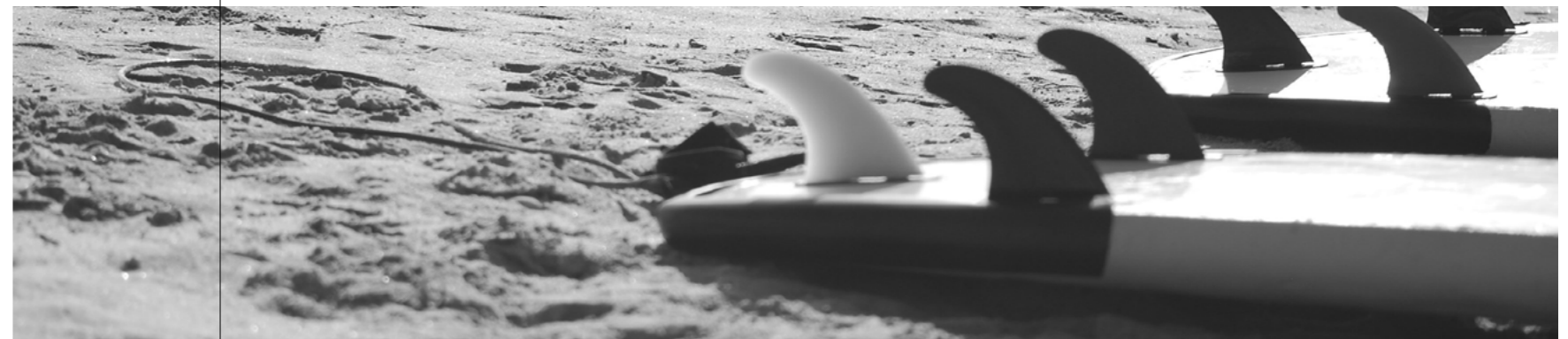



SURFIN' WAVE Decke | SURFIN' WAVE ceiling



SURFIN' WAVE Decke | SURFIN' WAVE ceiling



SURFIN' Wand & Decke | SURFIN' wall & ceiling  
510 | 710 | 1010 | 1225 mm



SURFIN' Wand & Decke | SURFIN' wall & ceiling  
710 mm

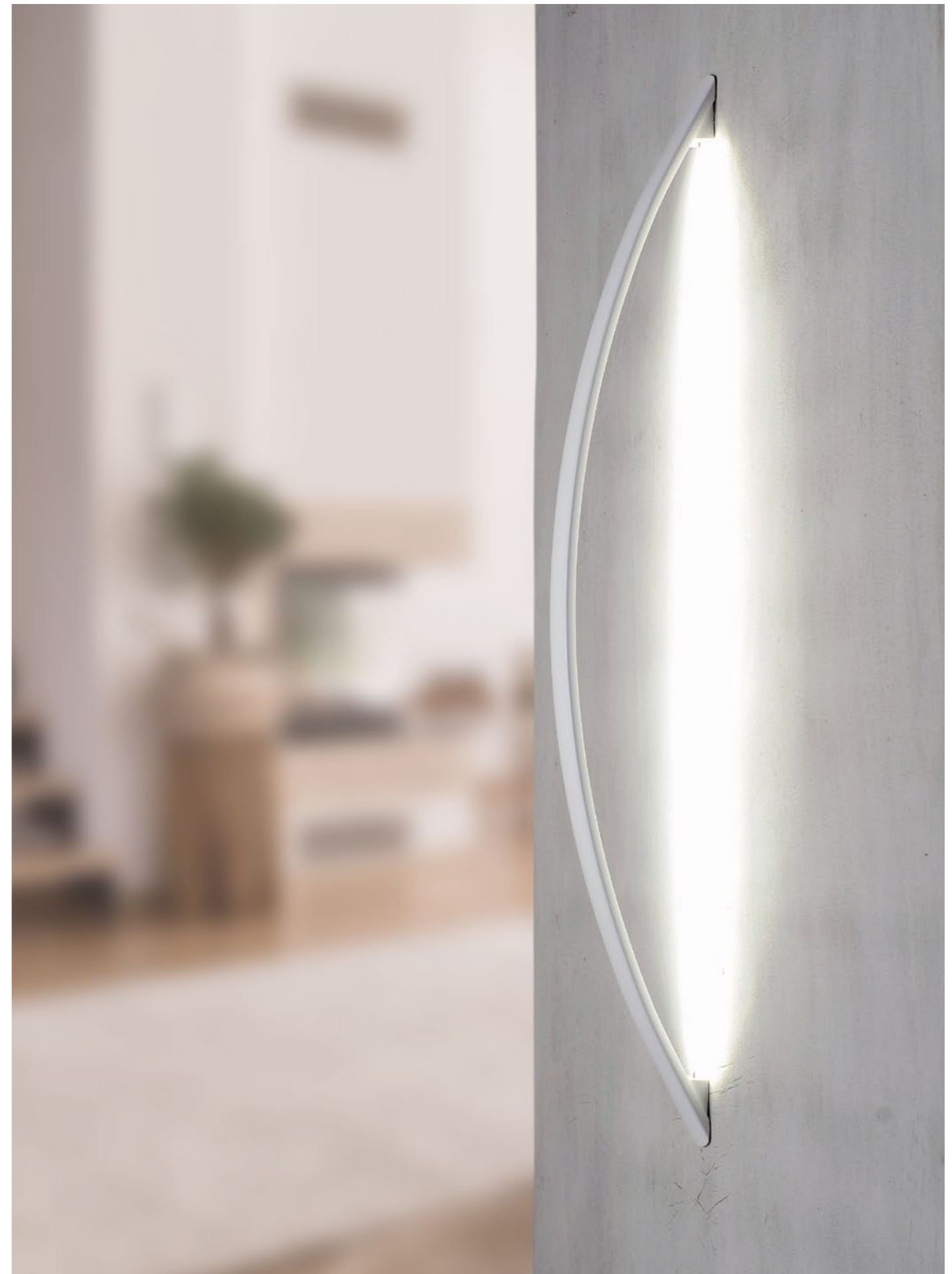

SURFIN' Wand & Decke | SURFIN' wall & ceiling  
1010 mm



SURFIN' Wand & Decke | SURFIN' wall & ceiling  
1010 mm  
Inklusive Netzteil | Power supply included

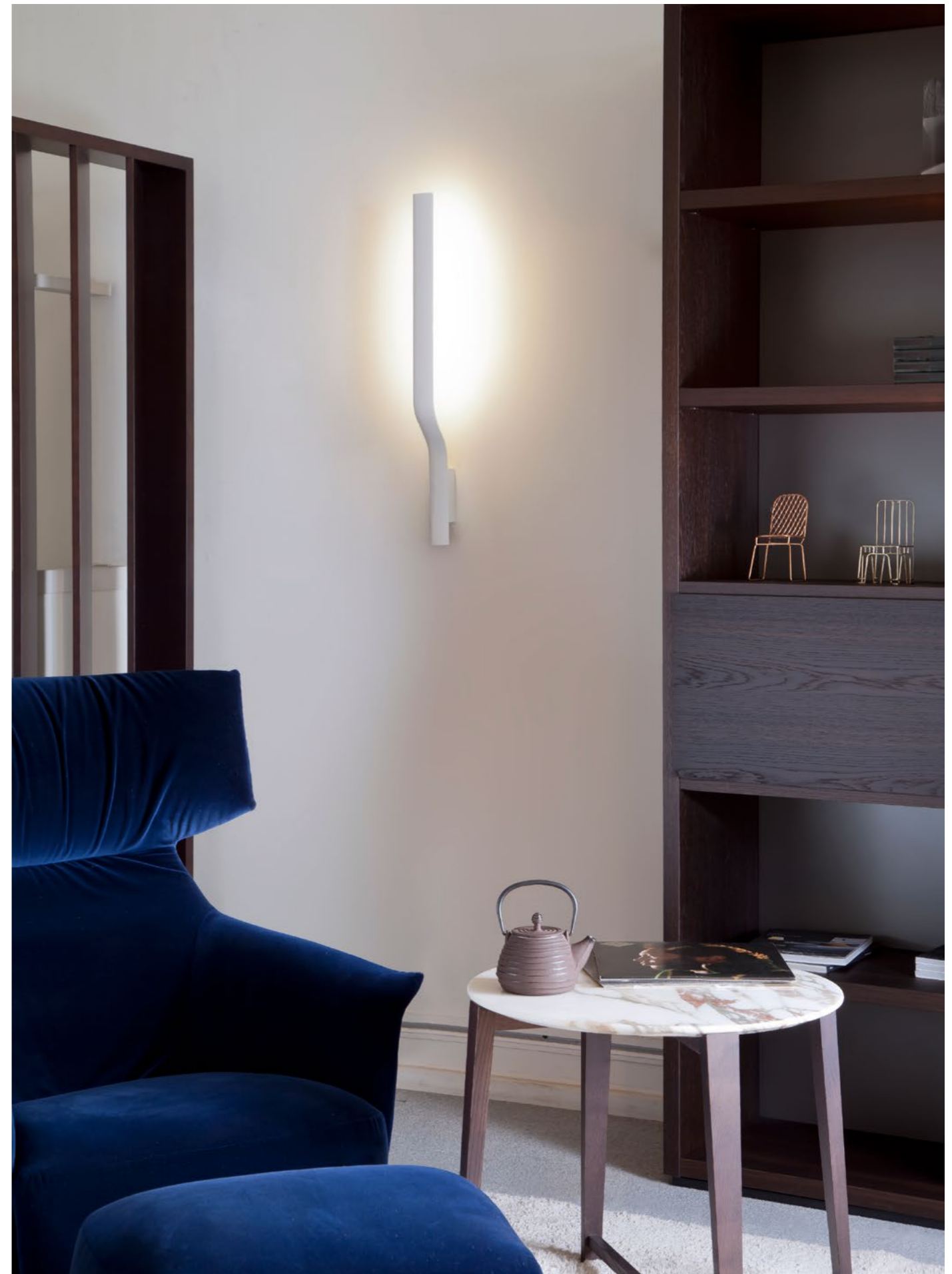

SURFIN' Wand | SURFIN' wall  
760 mm | LED 230 V



SURFIN' Pendel | SURFIN' pendant  
1450 mm



SURFIN' Pendel | SURFIN' pendant  
1450 mm

# VARIANTEN, LICHTWIRKUNG & TECHNIK

## VERSIONS, LIGHTING EFFECT & TECHNOLOGY

### SURFIN' WAVE

**millelumen SURFIN'** ist auch als abgependeltes Deckenleuchten-System für indirektes Licht erhältlich. Vielseitig erweiterbar für viele Einsatzzwecke in ambitionierter Innenarchitektur ist es ideal für die vorschriftsgemäße Ausleuchtung von Verkehrsflächen geeignet, ohne dabei zu technisch zu wirken.

### SURFIN' WAVE

**millelumen SURFIN'** is also available as a suspended ceiling luminaire system for indirect light. It is versatile and extendable for many purposes in ambitious interior design projects. Ideally suited for the illumination of corridors, passages, and public areas it never appears too technical.

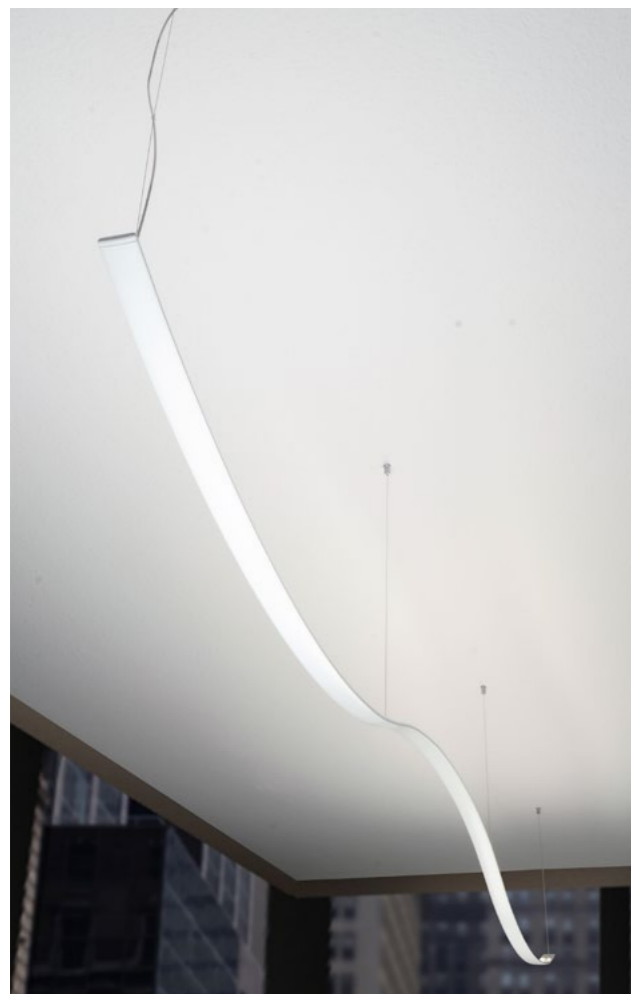

### Vielseitige Möglichkeiten

Mit Hilfe des von **millelumen** angebotenen Zubehörs können die SURFIN' Profile vielseitig eingesetzt werden - zur Auswahl stehen zwei runde Baldachine für interessante Lichtskulpturen mit sechs oder acht Profilbögen. Die für die SURFIN' Profile erforderlichen Betriebsgeräte können für den Einsatz von 510 und 710 mm Profillängen in den Baldachinen integriert werden.

### Versatile possibilities

With **millelumen's** range of accessories, the **millelumen SURFIN'** profiles can be used in various fields of application. Two round canopies allow the creation of interesting light sculptures with six or eight profile arcs. The necessary drivers for the SURFIN' profiles of 510 and 710 mm length can be integrated into these canopies.

### Oberflächen

Die **millelumen SURFIN'** Pendelleuchte ist in sechs Oberflächen erhältlich: weiß-matt, schwarz-matt, Aluminium matt, Chrom, 24 k vergoldet und Anthrazit metallic.



Alle anderen SURFIN' Modelle weisen eine hochwertige matt-weiße Beschichtung auf.

### Surface finishes

The **millelumen SURFIN'** pendant luminaires are available in six different surfaces: matt white, matt black, matt aluminium, chrome-plated, 24-gold-plated and anthracite metallic.

### Deckenbaldachin

Für ein stimmiges Gesamtbild werden die **millelumen SURFIN'** Pendelleuchten mit einem formschönen Baldachin in gleicher Oberfläche wie das Pendel geliefert. Der Baldachin enthält ein TRIAC-dimmbares Betriebsgerät.

### Ceiling canopy

For a harmonious overall impression the **millelumen SURFIN'** pendant luminaires come with an elegant canopy in the same surface finish as the pendant. The canopy contains a TRIAC-dimmable driver.



### Zubehör

Für die einfache Montage und Lösung von Problemstellungen beim Einbau bietet **millelumen** für die SURFIN' Serie diverse Zubehörteile an.



### Accessories & fixtures

**millelumen** offers various accessories that solve different potential difficulties on site, thus ensuring a simple installation process.

Halter für Montage auf Gipskartonplatten und Halter mit Abdeckung für Montage auf Hohlwanddosen  
Mount for installation on drywall and masking mount for installation on cavity wall box

# SURFIN'

## SURFIN' WAVE KOMponentEN | SURFIN' WAVE COMPONENTS

Aluminium weiß pulverbeschichtet | für ext. 24 V Spannungsversorgung | **ohne Netzteil**  
Aluminium white powder coated | for ext. 24 V power converter | **without converter**

> 90 CRI/Ra | > 50.000 Std./hrs. | EEK | EEC: A+

### ANFANGS-/MITTELPROFIL KONVEX | START/MIDDLE PROFILE CONVEX

2700 K | ca. 2880 Lm | ca. 29 W \_\_\_\_\_ 07-D70W-027

3000 K | ca. 2880 Lm | ca. 29 W \_\_\_\_\_ 07-D70W-030

4000 K | ca. 3170 Lm | ca. 29 W \_\_\_\_\_ 07-D70W-040

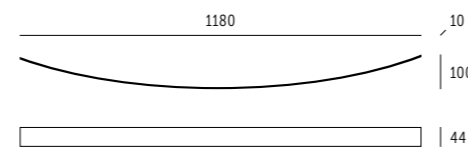

### ABSCHLUSSPROFIL KONVEX | END PROFILE CONVEX

2700 K | ca. 2640 Lm | ca. 26,4 W \_\_\_\_\_ 07-D71W-027

3000 K | ca. 2640 Lm | ca. 26,4 W \_\_\_\_\_ 07-D71W-030

4000 K | ca. 2900 Lm | ca. 26,4 W \_\_\_\_\_ 07-D71W-040

### ANFANGS-/MITTELPROFIL KONKAV | START/MIDDLE PROFILE CONCAVE

2700 K | ca. 2880 Lm | ca. 29 W \_\_\_\_\_ 07-D72W-027

3000 K | ca. 2880 Lm | ca. 29 W \_\_\_\_\_ 07-D72W-030

4000 K | ca. 3170 Lm | ca. 29 W \_\_\_\_\_ 07-D72W-040

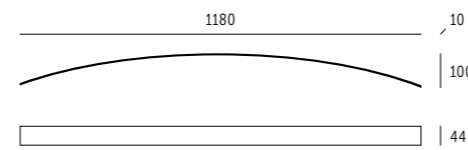

### ABSCHLUSSPROFIL KONKAV | END PROFILE CONCAVE

2700 K | ca. 2640 Lm | ca. 26,4 W \_\_\_\_\_ 07-D73W-027

3000 K | ca. 2640 Lm | ca. 26,4 W \_\_\_\_\_ 07-D73W-030

4000 K | ca. 2900 Lm | ca. 26,4 W \_\_\_\_\_ 07-D73W-040

### ALUMINIUM ENDKAPPE | ALUMINIUM END CAP

Inkl. Draht & Deckenhalter | Holding wire & ceiling fixture included

Mit 24 V-Zuleitung | With 24 V cable \_\_\_\_\_ 07-D70W-EKZ

Ohne 24 V-Zuleitung | Without 24 V cable \_\_\_\_\_ 07-D70W-EKD

### PROFILVERBINDER | PROFILE CONNECTOR

Inkl. Draht & Deckenhalter | Holding wire & ceiling fixture included

Mit 24 V-Zuleitung | With 24 V cable \_\_\_\_\_ 07-D70W-VBZ

Ohne 24 V-Zuleitung | Without 24 V cable \_\_\_\_\_ 07-D70W-VBD

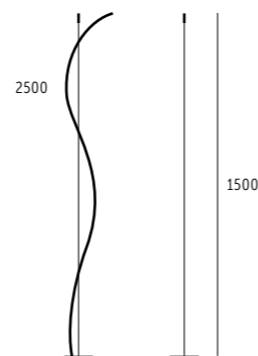

Netzteile für externe Montage siehe Katalog Seite 181 oder auf Anfrage. Aufputzgehäuse für Netzteile auf Anfrage erhältlich.  
External installation power supplies see catalogue page 181 or on request. Surface-mounted casings available on request.

## DECKE & WAND EINBAU | CEILING & WALL RECESSED

Aluminium weiß pulverbeschichtet | für externe 24 V Spannungsversorgung, **ohne Netzteil**  
Aluminium white powder coated | For external 24 V power supply, **without converter**

> 90 CRI/Ra | > 50.000 Std./hrs. | EEK | EEC: A+

### GRÖSSE | SIZE 510 x 80 x 44 MM

2700 K | ca. 1060 Lm | ca. 12 W \_\_\_\_\_ 07-E10W-027

3000 K | ca. 1060 Lm | ca. 12 W \_\_\_\_\_ 07-E10W-030

4000 K | ca. 1160 Lm | ca. 12 W \_\_\_\_\_ 07-E10W-040

### GRÖSSE | SIZE 710 x 115 x 44 MM

2700 K | ca. 1560 Lm | ca. 17 W \_\_\_\_\_ 07-E11W-027

3000 K | ca. 1560 Lm | ca. 17 W \_\_\_\_\_ 07-E11W-030

4000 K | ca. 1720 Lm | ca. 17 W \_\_\_\_\_ 07-E11W-040

### GRÖSSE | SIZE 1010 x 145 x 44 MM

2700 K | ca. 2300 Lm | ca. 24 W \_\_\_\_\_ 07-E12W-027

3000 K | ca. 2300 Lm | ca. 24 W \_\_\_\_\_ 07-E12W-030

4000 K | ca. 2530 Lm | ca. 24 W \_\_\_\_\_ 07-E12W-040

### GRÖSSE | SIZE 1225 x 155 x 44 MM

2700 K | ca. 2840 Lm | ca. 29 W \_\_\_\_\_ 07-E13W-027

3000 K | ca. 2840 Lm | ca. 29 W \_\_\_\_\_ 07-E13W-030

4000 K | ca. 3130 Lm | ca. 29 W \_\_\_\_\_ 07-E13W-040

### GRÖSSE | SIZE 1530 x 200 x 44 MM

2700 K | ca. 3600 Lm | ca. 36 W \_\_\_\_\_ 07-E14W-027

3000 K | ca. 3600 Lm | ca. 36 W \_\_\_\_\_ 07-E14W-030

4000 K | ca. 3960 Lm | ca. 36 W \_\_\_\_\_ 07-E14W-040

### ZER SET HALTEBLECHE | 2-PIECE SET HOLDING PLATES

Für Gipskartonplatten | For dry wall \_\_\_\_\_ 07-Z20-01

### ABDECKPLATTE MIT HALTER | COVER PLATE WITH MOUNT

Für 68 mm UP-Dose | For 68 mm wall box \_\_\_\_\_ 07-Z20-02

### DECKENBALDACHIN MIT HALTER | CANOPY WITH MOUNT

Für 6-flammige Deckenleuchten mit SURFIN' Bögen

For six head ceiling luminaires with SURFIN' arcs

Inkl. Netzteil | With power supply (6 x 510/710 mm) \_\_\_\_\_ 07-B60-T

Für externe Netzteile | For external power supplies \_\_\_\_\_ 07-B60-L

### DECKENBALDACHIN MIT HALTER | CANOPY WITH MOUNT

Für 8-flammige Deckenleuchten mit SURFIN' Bögen

For eight head ceiling luminaires with SURFIN' arcs

Inkl. Netzteil | With power supply (8 x 510/710 mm) \_\_\_\_\_ 07-B61-T

Für externe Netzteile | For external power supplies \_\_\_\_\_ 07-B61-L

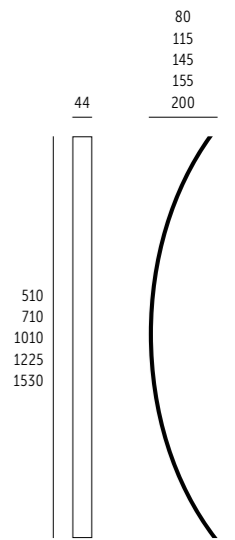

Die hier eingebauten LED-Lampen können nur durch einen Elektrofachbetrieb oder werkseitig ausgetauscht oder erneuert werden

The LED lamps integrated in these luminaires can only be changed or renewed by a specialized electrician or by the producer

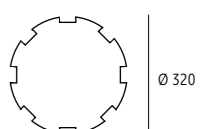
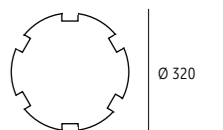

## PENDEL | PENDANT

Aluminium weiß pulverbeschichtet | inklusive dimmbarem Netzteil 24 V  
Aluminium white powder coated | dimmable power supply converter 24 V included

> 90 CRI/Ra | > 50.000 Std./hrs. | EEK | EEC: A+

### BREITE | WIDTH 1050 MM

2700 K | ca. 2400 Lm | ca. 24 W \_\_\_\_\_ 07-P60W-027  
3000 K | ca. 2400 Lm | ca. 24 W \_\_\_\_\_ 07-P60W-030  
4000 K | ca. 2640 Lm | ca. 24 W \_\_\_\_\_ 07-P60W-040

### WEITERE OBERFLÄCHEN | ADDITIONAL SURFACE FINISHES

Aluminium matt | Matt aluminium \_\_\_\_\_ 07-\_\_\_A-\_\_\_  
Chrom | Chrome \_\_\_\_\_ 07-\_\_\_C-\_\_\_  
Vergoldet 24k | Gold plated 24k \_\_\_\_\_ 07-\_\_\_G-\_\_\_  
Antrazit metallic | Anthracite metallic \_\_\_\_\_ 07-\_\_\_M-\_\_\_  
Schwarz matt | Matt black \_\_\_\_\_ 07-\_\_\_S-\_\_\_

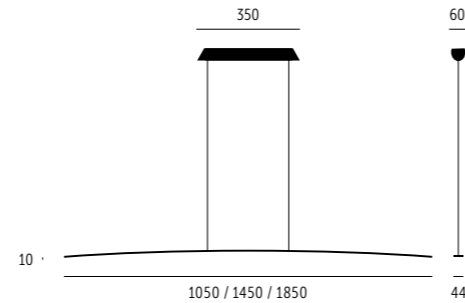

### BREITE | WIDTH 1450 MM

2700 K | ca. 3360 Lm | ca. 34 W \_\_\_\_\_ 07-P61W-027  
3000 K | ca. 3360 Lm | ca. 34 W \_\_\_\_\_ 07-P61W-030  
4000 K | ca. 3700 Lm | ca. 34 W \_\_\_\_\_ 07-P61W-040

### WEITERE OBERFLÄCHEN | ADDITIONAL SURFACE FINISHES

Aluminium matt | Matt aluminium \_\_\_\_\_ 07-\_\_\_A-\_\_\_  
Chrom | Chrome \_\_\_\_\_ 07-\_\_\_C-\_\_\_  
Vergoldet 24k | Gold plated 24k \_\_\_\_\_ 07-\_\_\_G-\_\_\_  
Antrazit metallic | Anthracite metallic \_\_\_\_\_ 07-\_\_\_M-\_\_\_  
Schwarz matt | Matt black \_\_\_\_\_ 07-\_\_\_S-\_\_\_

### BREITE | WIDTH 1850 MM

2700 K | ca. 4320 Lm | ca. 43 W \_\_\_\_\_ 07-P62W-027  
3000 K | ca. 4320 Lm | ca. 43 W \_\_\_\_\_ 07-P62W-030  
4000 K | ca. 4750 Lm | ca. 43 W \_\_\_\_\_ 07-P62W-040

### WEITERE OBERFLÄCHEN | ADDITIONAL SURFACE FINISHES

Aluminium matt | Matt aluminium \_\_\_\_\_ 07-\_\_\_A-\_\_\_  
Chrom | Chrome \_\_\_\_\_ 07-\_\_\_C-\_\_\_  
Vergoldet 24k | Gold plated 24k \_\_\_\_\_ 07-\_\_\_G-\_\_\_  
Antrazit metallic | Anthracite metallic \_\_\_\_\_ 07-\_\_\_M-\_\_\_  
Schwarz matt | Matt black \_\_\_\_\_ 07-\_\_\_S-\_\_\_

## WAND | WALL

Aluminium weiß pulverbeschichtet  
Aluminium white powder coated

> 90 CRI/Ra | > 50.000 Std./hrs. | EEK | EEC: A+

### LÄNGE | LENGTH 760 MM

Dimmbar | dimmable  
LED 220 - 250 V | ca. 13 W (= 13 kWh/1000 h) | ca. 1250 Lm

2700 K \_\_\_\_\_ 07-W22W-027  
3000 K \_\_\_\_\_ 07-W22W-030

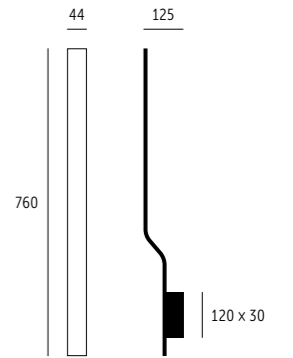

### LÄNGE | LENGTH 1010 MM

Inkl. Netzteil 24 V, nicht dimmbar | Includes power supply converter 24 V, not dimmable  
ca. 17 W (= 17 kWh/1000 h)

2700 K | ca. 1630 Lm \_\_\_\_\_ 07-W20W-027  
3000 K | ca. 1630 Lm \_\_\_\_\_ 07-W20W-030  
4000 K | ca. 1800 Lm \_\_\_\_\_ 07-W20W-040

### LÄNGE | LENGTH 1010 MM

Inkl. Netzteil 24 V, dimmbar | Includes power supply converter 24 V, dimmable  
ca. 17 W (= 17 kWh/1000 h)

2700 K | ca. 1630 Lm \_\_\_\_\_ 07-W21W-027  
3000 K | ca. 1630 Lm \_\_\_\_\_ 07-W21W-030  
4000 K | ca. 1800 Lm \_\_\_\_\_ 07-W21W-040

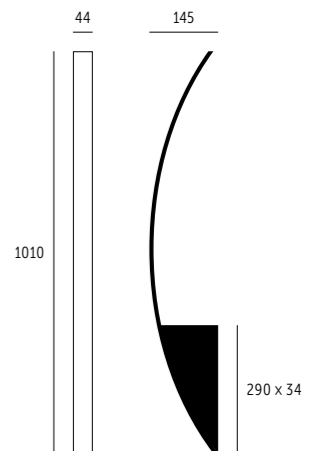

Die hier eingebauten LED-Lampen können nur durch einen Elektrofachbetrieb oder werkseitig ausgetauscht oder erneuert werden  
The LED lamps integrated in these luminaires can only be changed or renewed by a specialized electrician or by the producer

Weniger ist mehr.  
*Less is more.*

Ludwig Mies van der Rohe



DESIGN | DIETER K. WEIS

# ARCHITECTURE

153 - 184



# ARCHITEKTUR INSZENIEREN *HIGHLIGHTING ARCHITECTURE*



## **Licht strukturiert Räume**

»Licht statt Leuchte« steht im Vordergrund: **millelumen ARCHITECTURE** ist das wegweisende System für indirektes Licht. Der Anspruch liegt darin, Architektur zu inszenieren, Akzente im Raum zu setzen und eine klare Formensprache auszudrücken.

Ohne auf ein absolutes und klares Design zu verzichten, wurde mit **millelumen ARCHITECTURE** etwas ganz Besonderes geschaffen. **millelumen ARCHITECTURE** macht Räume nicht nur wahrnehmbar, sondern erweckt sie zum Leben – durch die Kreation einer einzigartigen Atmosphäre.

Design, Anmutung, Oberflächen und Profilabmessungen entsprechen den mit verschiedenen Designpreisen ausgezeichneten klassischen **millelumen** Lichtobjekten. Individualität in ihrer reinsten Form durch kundenbezogene Maßanfertigung.

## **Light structures rooms**

»Light, not luminaires« sums up the essence of **millelumen ARCHITECTURE**. It is a groundbreaking system for producing indirect light. The intention: to design architecture, highlighting the space with a clear vocabulary of shapes.

In spite of its minimalist, puristic approach **millelumen ARCHITECTURE** stands for something very special. Not only does it brighten up rooms, it brings them to life by creating a unique ambience.

Design, look-and-feel, surfaces, and the dimensions of the profile coordinate with classic **millelumen** designs that have been honoured with several design awards. Site-specific customization results in individuality in its purest form.

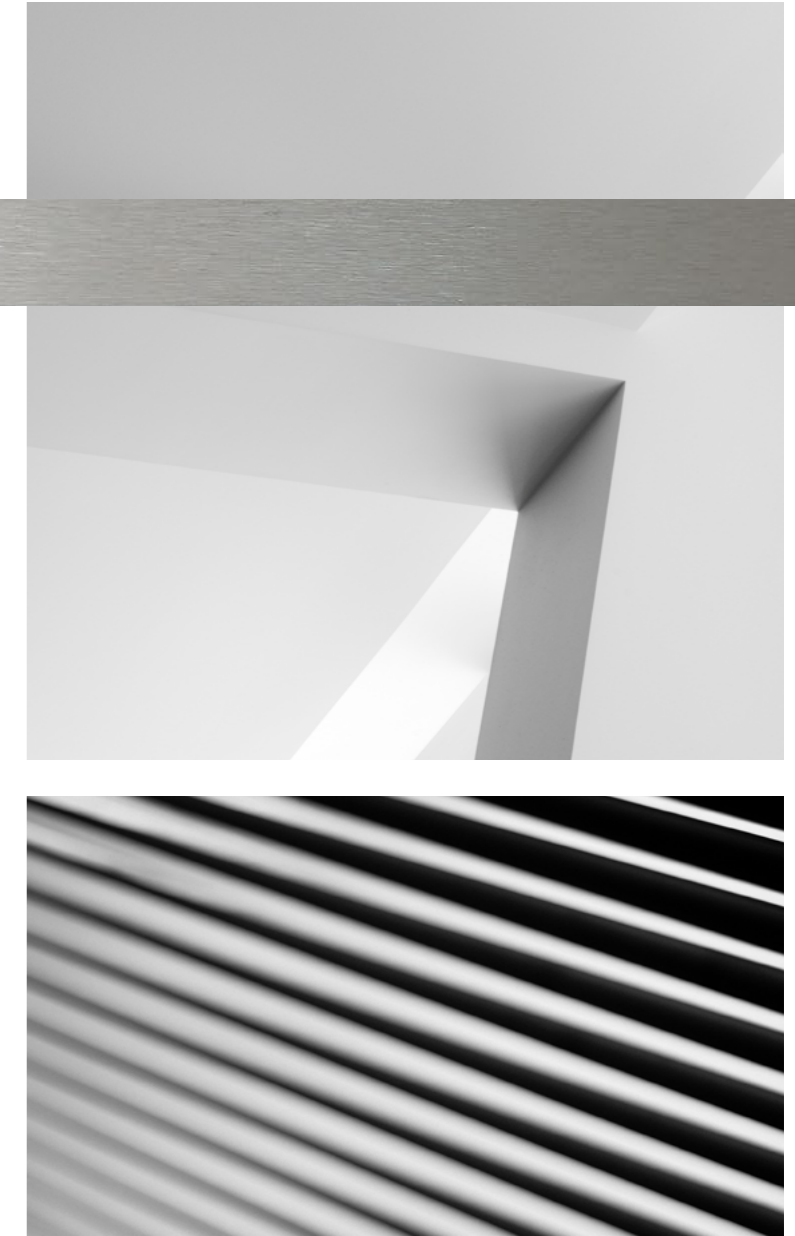



ARCHITECTURE Wandprofil individuell | ARCHITECTURE custom wall profile



ARCHITECTURE Wandprofil individuell | ARCHITECTURE custom wall profile



FOTO | LUXHAUS



ARCHITECTURE Wandprofil individuell | ARCHITECTURE custom wall profile





ARCHITECTURE Wandprofil individuell | ARCHITECTURE custom wall profile



ARCHITECTURE Pendelleuchte | ARCHITECTURE pendant luminaire



ARCHITECTURE Pendelleuchte | ARCHITECTURE pendant luminaire



ARCHITECTURE Pendelleuchte | ARCHITECTURE pendant luminaire

## WEGWEISENDE LICHTLÖSUNG GROUNDBREAKING LIGHT SOLUTION

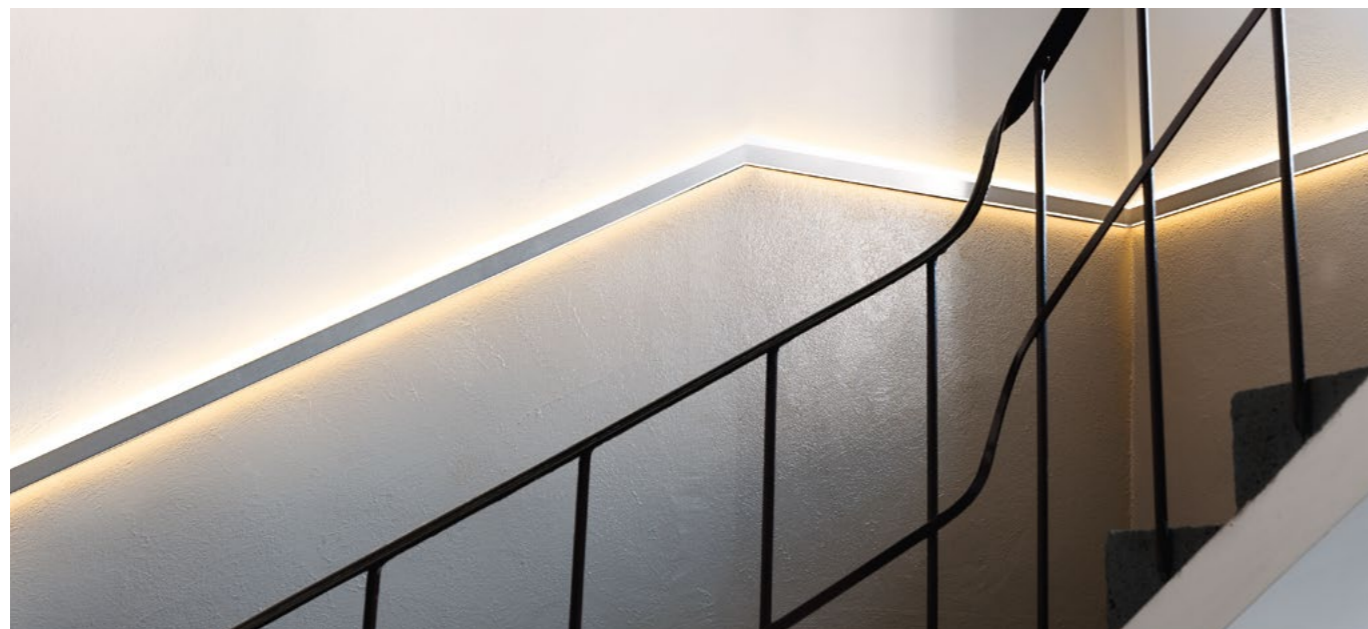

### Maßanfertigung

Da das Wandleuchten-System **millelumen** ARCHITECTURE individuell planbar ist, bietet **millelumen** keine Standardlängen an, sondern fertigt generell nach Maßvorgabe des Kunden. Das Profil kann millimetergenau gefertigt werden und das bis zu 5000 mm am Stück.

Die **millelumen** ARCHITECTURE Pendelleuchte gibt es in den Standardlängen 1100, 1500, 1800 und 2000 mm. Alternativ gibt es auch bei den Pendelleuchten die Möglichkeit eine vom Kunden gewünschte Länge zu fertigen – bis zu einer Maximallänge von 5000 mm ohne Unterbrechungen.

### Made to measure

Since the in-wall light system **millelumen** ARCHITECTURE is built exclusively to customer specifications, it does not offer any standard sizes. Instead, every luminaire is manufactured to customer specifications. The profile is built accurately to the last millimeter and up to five meters in one piece.

The **millelumen** ARCHITECTURE pendant lamp is available in four standard lengths: 1100, 1500, 1800, and 2000 mm. In addition, **millelumen** can produce the ARCHITECTURE pendant light to customer specifications – up to 5000 mm in one piece.

## UNENDLICHE LICHTLÖSUNGEN ENDLESS LIGHTING SOLUTIONS

### Verbindungen

Für Eckverbindungen sind spezielle Eckstücke mit Ausfräsungen für den Durchgang von Kabeln verfügbar. Neben Außen- und Innenecken mit je 90 Grad können auf Anfrage auch andere Winkelmaße angefertigt werden.

Alle Eckstücke sind aus Aluminium-Vollmaterial gefertigt und werden anschließend handgebürstet und Schutzlackiert. Für Systeme über 5000 mm Länge ist ein Aluminium-Verbindungsstück, mit dem zwei oder mehr ARCHITECTURE Profile miteinander verbunden und auch verkabelt werden können, erhältlich.

### Connections

Special corner sections with milled openings for cables are available for corner joints. 90 degree outside or inside corner sections and other angular dimensions are possible.

All joints are made of solid hand brushed aluminium with a protective coating. For systems with a length of over 5000 mm, **millelumen** offers a connector for linking and wiring together two or more ARCHITECTURE profiles.

90° Außenecke  
90° outside corner



90° Innenecke  
90° inside corner



Verbindungsstück  
Connector

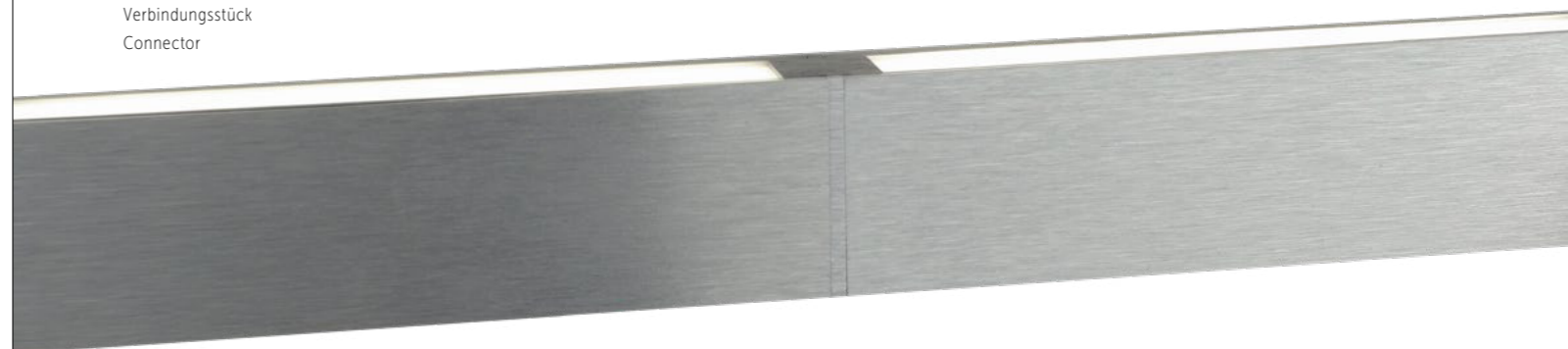

# RUNDUM FLEXIBEL ENTIRELY FLEXIBLE



## Lichttechnik

Bei der Auswahl der LED-Materialien legt **millelumen** Wert auf Langlebigkeit, Effizienz, gleichmäßiges Licht, einheitliche Lichtfarbe und hohe Farbwiedergabewerte.

**millelumen** bietet LEDs verschiedener Leistungsstufen in den gängigen Farbtemperaturen 2700, 3000 und 4000 Kelvin an. Zudem wird die Ausstattung mit Warmweiß-Kaltweiß-LED angeboten. Auf Anfrage sind auch andere Kelvin-Temperaturen oder RGBW-LED möglich. Auch bei der Lichtsteuerung bietet **millelumen** vielseitige Möglichkeiten: Phasenabschnitt-Dimmung, 1-10V, DALI oder Casambi-Bluetooth. Wir realisieren das gewünschte System für unsere Kunden!

## Lighting technology

**millelumen** Millelumen sets great value on long service life, efficiency, uniform light spread, consistent color temperatures and high color rendering.

Different power levels of LEDs are offered in the most common colour temperatures of 2700, 3000, and 4000 Kelvin as well as warmwhite/coldwhite LED. On request it is possible to realise other Kelvin temperatures or RGBW-LED. When it comes to light control **millelumen** is flexible: reverse phase control dimming, 1-10V, DALI or Casambi-Bluetooth. We implement the desired system together with our customers!

## Do-it-yourself Lösungen

Alle **millelumen** ARCHITECTURE Aluminiumprofile und Zubehörteile können auch ohne LED-Licht und ohne Netzteile zum Einsatz mit kundeneigenem LED-Material geliefert werden. Die Gestaltung der Endkappen, Eckverbinder und der Verbindungsstücke gestattet auch eigenen Zuschnitt der Profile durch einen qualifizierten Fachmann.

## Do-it yourself solutions

**millelumen** ARCHITECTURE profiles and its accessory parts can be ordered without LEDs and without transformers by customers who want to use their own LED technology. The design of the end caps, corner parts, and connectors allow the profiles to be cut on site by a qualified technician.

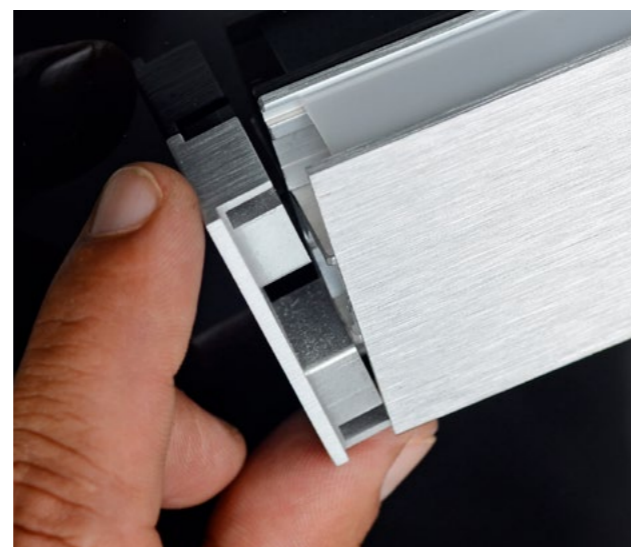

## Abstandsprofile

Für Situationen, in denen die **millelumen** ARCHITECTURE nicht direkt auf der Wand montiert werden soll, etwa für eine Spiegel-Beleuchtung, bietet **millelumen** Abstandsprofile in diversen Abmessungen an. Die externe Unterbringung des Netzteils für die **millelumen** ARCHITECTURE Wandleuchten ist stets die eleganteste Lösung. Leider gibt es Situationen, in denen keine Möglichkeit besteht, das Netzteil an einem anderen Ort zu platzieren. Hier bietet **millelumen** zwei verschiedene Möglichkeiten: Ein Abstandsprofil mit den Maßen 40 x 50 mm zwischen dem Lichtprofil und der Wand. In diesem Abstandsprofil ist es möglich ein oder mehrere Netzteile zu integrieren. Zur Montage am Seitenende der Profile stehen Aluminium-Netzteilgehäuse in verschiedenen Abmessungen je nach Netzteilgröße zur Verfügung. Das Aluminium-Netzteilgehäuse ist handgebürstet und passt so ideal zum ARCHITECTURE Lichtprofil.

## Spacing profiles

When ARCHITECTURE is not mounted directly on the wall but for example as a mirror light, **millelumen** offers various spacing profiles. The most elegant solution for the **millelumen** ARCHITECTURE wall light system is the external placement of the transformer. Since it is unfortunately not always possible to place the transformer in a separate location, **millelumen** offers two different solutions that bring the transformer close to the ARCHITECTURE wall light system: First, a 40 x 50 mm spacing profile positioned between the light profile and the wall which can house several transformers. Secondly, aluminium boxes available in two different sizes to cover the selected transformer. Their handbrushed aluminium finish lets the boxes visually match the ARCHITECTURE wall light profiles perfectly.

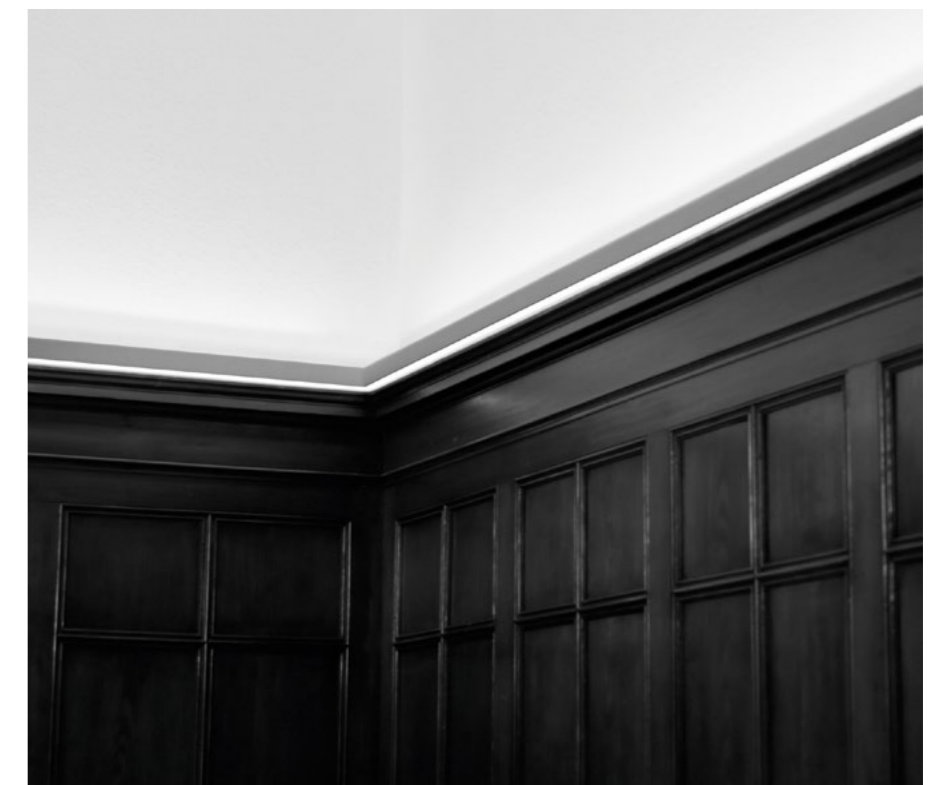

## OBERFLÄCHEN & BALDACHINE FINISHES & CANOPIES



### Oberflächen

Das zweiteilige **millelumen** ARCHITECTURE Profil ist aus hochwertigem Aluminium gefertigt. Die Oberfläche ist handgebürstet und Schutzlackiert. Die Pendelleuchten in Standardlängen gibt es regulär in Aluminium gebürstet, weiß-matt sowie schwarz-matt. Die Endkappen und andere optionale Zubehörteile des ARCHITECTURE Systems sind selbstverständlich immer in der gleichen Ausführung.

### Surface finishes

The two-part **millelumen** ARCHITECTURE profile is made from high-grade aluminium. The surface is hand brushed and comes with a protective coating. Standard-length pendant luminaires are available in matt white, matt black or brushed aluminium. Both the end caps as well as all other optional accessory parts of the ARCHITECTURE system are manufactured in the same finish.

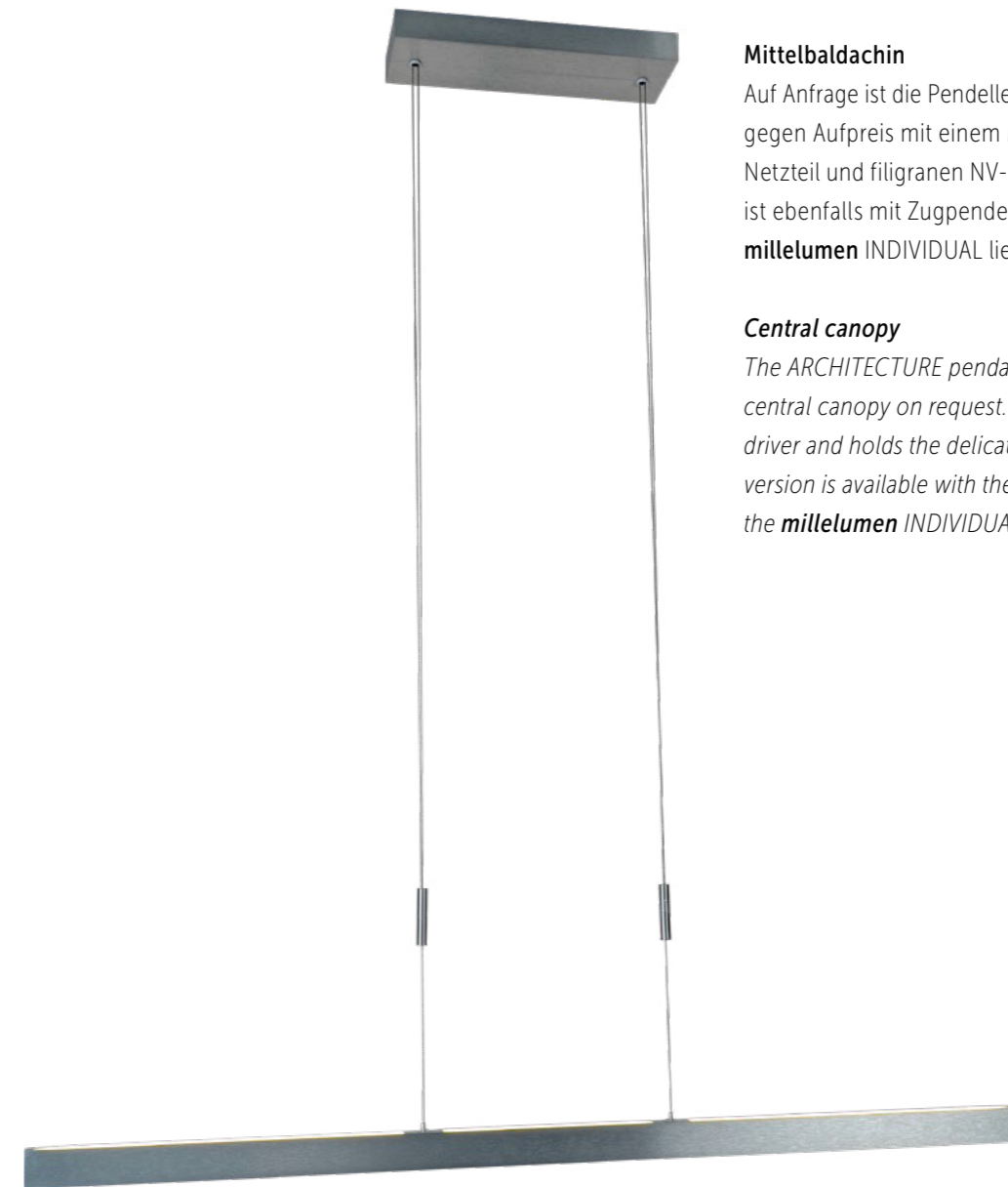

### Mittelbaldachin

Auf Anfrage ist die Pendelleuchte **millelumen** ARCHITECTURE gegen Aufpreis mit einem Mittelbaldachin mit integriertem Netzteil und filigranen NV-Litzen erhältlich. Diese Ausführung ist ebenfalls mit Zugpendel-Option wie zum Beispiel bei der **millelumen** INDIVIDUAL lieferbar.

### Central canopy

The ARCHITECTURE pendant luminaires are available with a central canopy on request. This center canopy contains the driver and holds the delicate low-voltage braided wires. This version is available with the same rise and fall suspension as the **millelumen** INDIVIDUAL.

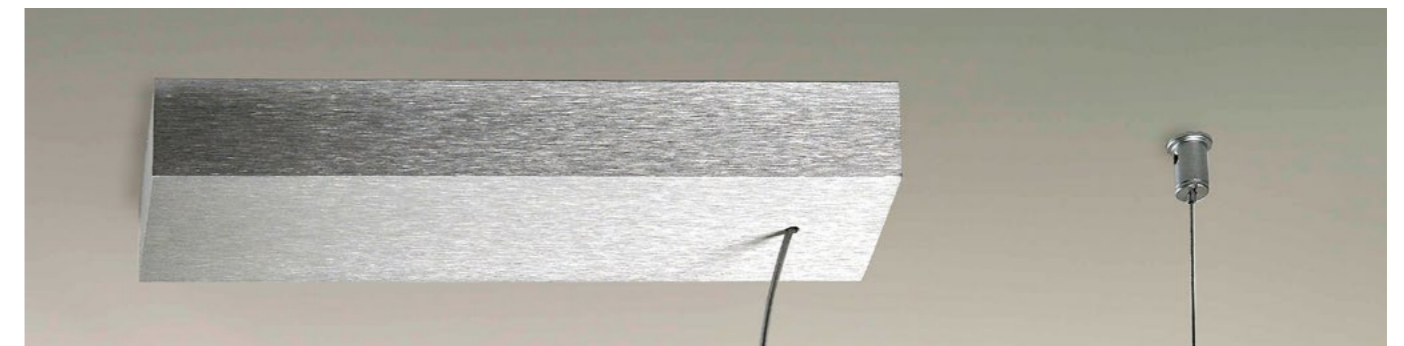

### Standardbaldachin

Die Standardausführung der **millelumen** ARCHITECTURE Pendelleuchten verfügen über einen frei an der Decke positionierbaren Deckenbaldachin aus handgebürstetem Aluminium mit integriertem Netzteil. Die Farbgebung passt zum Leuchtenprofil.

### Standard canopy

The standard version of the **millelumen** ARCHITECTURE comes with a canopy that allows free placement on the ceiling. It contains the driver and always comes in the same color as the luminaire.

# REDUZIERTER FORM, MAXIMALES LICHT

## REDUCED FORM, MAXIMUM LIGHT

### Licht oben & unten

Dank ihres intelligenten Designs erzeugt die **millelumen ARCHITECTURE** sowohl direktes als auch indirektes Licht. Die Unterseite ebenso wie die Oberseite der Pendelleuchte sind durchgängig ohne optische Unterbrechungen beleuchtet. Bei Bedarf kann das Profil selbstverständlich auch nur einseitig mit LED-Licht bestückt werden. Im Standard ist die **millelumen ARCHITECTURE** Pendelleuchte oben mit opal-weißem und unten mit klarem Acrylglas ausgestattet. Auf Wunsch ist auch eine andere Zusammenstellung der Acrylstreifen möglich.

### Up & down light

Thanks to its intelligent design, **millelumen ARCHITECTURE** creates both direct and indirect light. The bottom and top sides of the pendant luminaire are illuminated continuously, with no disruptive shadows. If desired, it is possible to have LED light emitting in only one direction. The **ARCHITECTURE** pendant luminaire comes equipped with opal white acrylic glass on the top and transparent acrylic glass at the bottom. This compilation can be changed on request.

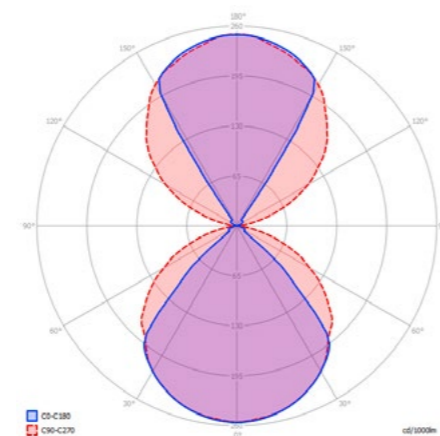

Lichtberechnungsdaten für ARCHITECTURE  
als Download unter [www.millelumen.de](http://www.millelumen.de)

Technical light calculations for ARCHITECTURE  
download at [www.millelumen.com](http://www.millelumen.com)



VERSION 1  
Individuelle Dimmung  
Individual dimming

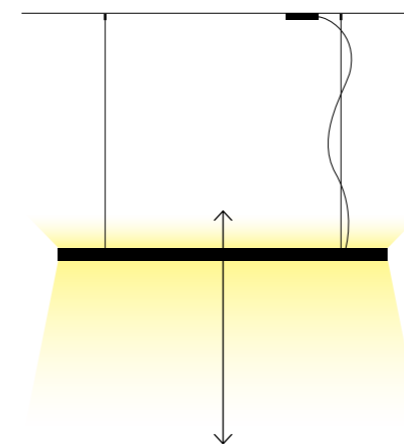

VERSION 2  
Individuelle Dimmung & Farbtemperatursteuerung  
Individual dimming & colour temperature control

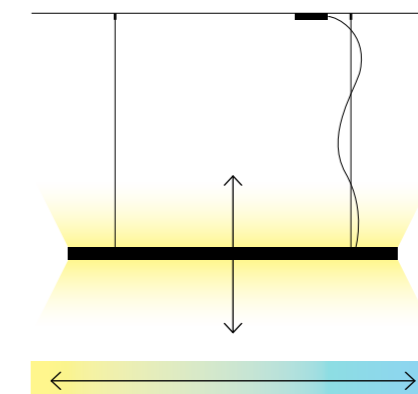

**Sensorfunktion Pendelleuchte**  
Das Licht der **millelumen ARCHITECTURE** Pendelleuchte lässt sich mittels des optional erhältlichen Sensors mittig an der Unterseite der Leuchte einfach und berührungslos durch Handannäherung dimmen. **millelumen** bietet zwei verschiedene Sensorvarianten an:

1. GETRENNTE DIMMUNG (VERSIONEN MIT KONSTANTER FARBTEMPERATUR)  
Ober- und Unterseite der Pendelleuchten werden getrennt voneinander gedimmt.
2. DIMMUNG & FARBTEMPERATURSTEUERUNG (VERSIONEN MIT WARMWEISS-KALTWEISS-LED)  
Hier wird das Licht mittels des Sensors in Helligkeit und Farbtemperatur auf Ober- und Unterseite synchron eingestellt.

Bei beiden Sensor-Versionen erfolgt das Umschalten der Funktionen durch eine Wischbewegung unter dem Sensorfeld.

**Sensor functions pendant luminaire**  
The **millelumen ARCHITECTURE** pendant luminaire can be dimmed by a hand motion under the optional sensor in the bottom center of the luminaire. **millelumen** offers two different sensor versions:

1. SEPERATE DIMMING OF UP AND DOWNLIGHT ON VERSIONS WITH A FIXED COLOUR TEMPERATURE  
The upward and downward light intensity can be adjusted seperately.
2. DIMMING & COLOUR TEMPERATURE CONTROL ON VERSIONS WITH WARMWHITE/COLDWHITE LEDS  
In this version the up and downward light intensity and colour temperature are adjusted synchronously.

The shift between the functions on both versions is executed with an easy swipe of the hand under the sensor field.

# ARCHITECTURE

## PROFILE & ZUBEHÖR | PROFILES & ACCESSORIES

Aluminium matt handgebürstet | Matte handbrushed aluminium

### WANDPROFIL | WALL PROFILE 45 x 22 MM

Schutzlackiert, individueller Zuschnitt, inklusive Acrylabdeckungen klar und/oder weiß, ohne LED, ohne Zubehör  
With protective lacquer, customizable, includes clear and/or white acrylic glass covers, without LED or accessories

- Länge bis | Length up to 1000 mm \_\_\_\_\_ 04-W13A-100  
Länge bis | Length up to 1500 mm \_\_\_\_\_ 04-W13A-150  
Länge bis | Length up to 2000 mm \_\_\_\_\_ 04-W13A-200  
Länge bis | Length up to 2500 mm \_\_\_\_\_ 04-W13A-250  
Länge bis | Length up to 3000 mm \_\_\_\_\_ 04-W13A-300  
Länge bis | Length up to 3500 mm \_\_\_\_\_ 04-W13A-350  
Länge bis | Length up to 4000 mm \_\_\_\_\_ 04-W13A-400  
Länge bis | Length up to 4500 mm \_\_\_\_\_ 04-W13A-450  
Länge bis | Length up to 5000 mm \_\_\_\_\_ 04-W13A-500

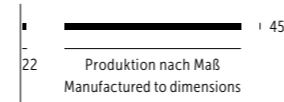

### ALUMINIUM ENDKAPPEN | ALUMINIUM END CAPS

45 x 22 x 3 mm

- Endkappe | End cap \_\_\_\_\_ 04-Z04A-001



### ALUMINIUM ECKVERBINDER | ALUMINIUM CORNER SECTIONS

45 x 22 x 22 mm

- 90° Außenecke | 90° outside corner \_\_\_\_\_ 04-Z05A-001  
90° Innenecke | 90° inside corner \_\_\_\_\_ 04-Z06A-001

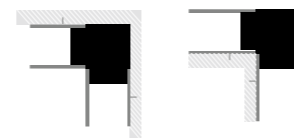

### ALUMINIUM VERBINDUNGSSTÜCK | ALUMINIUM CONNECTOR

Für mehrteilige Profilstücke /-strecken | For multi-piece profiles / lengths  
45 x 22 x 3 mm

- Verbindungsstück | Connector \_\_\_\_\_ 04-Z07A-001



## ABSTANDS-PROFIL | SPACING PROFILES

Aluminium matt handgebürstet  
Matte handbrushed aluminium

### ABSTANDS-U-PROFIL | SPACING PROFILE

Schutzlackiert, individueller Zuschnitt zu vorstehendem Profil, insbesondere für den Einsatz als Spiegelleuchte geeignet  
With protective lacquer, customizable according to previously listed profiles, particularly well suited for use as mirror luminaire

Mindestberechnung 1 Meter | Minimum charge 1 meter

- 15 x 15 mm / Meter \_\_\_\_\_ 04-W14A-15  
20 x 20 mm / Meter \_\_\_\_\_ 04-W14A-20

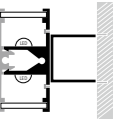

### WANDSEITIGES U-PROFIL | WALL-SIDE SPACING PROFILE

Schutzlackiert, individueller Zuschnitt zu vorstehendem Profil, mit Ausfräsung zur Einlage von Netzteilen entsprechender Abmessungen geeignet\*  
With protective lacquer, customizable according to previously listed profiles, suited for integrated power supplies with fitting measurements\*

Mindestberechnung 1 Meter | Minimum charge 1 meter

- 40 x 50 mm / Meter \_\_\_\_\_ 04-W14A-40

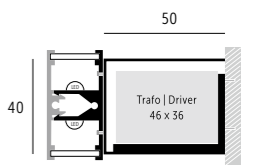

### SEITENWAND | SIDEWALL

Eingeschweißt in vorstehende Abstands-U-Profil | Welded to previously listed spacing U-profiles

- Pro Seite | Per side \_\_\_\_\_ 04-W14A-001



### NETZTEILKASTEN | POWER SUPPLY HOUSING

Für Montage an Profilen, inklusive Profil-Anschlussstück  
For assembly at wall profile ends, profile connector included

- 253 x 70 x 37 mm \_\_\_\_\_ 04-W15A-250  
303 x 80 x 48 mm \_\_\_\_\_ 04-W15A-300



\* Kundenseitige Zeichnung mit Position E-Anschluss erforderlich  
\* Customer must provide sketch with position of electric connection

## LED METERWARE

Weitere Ausführungen auf Anfrage | Trennbar alle 55 mm  
Additional versions available on request | Cutting steps 55 mm

24 V | ca. 22 W/m (= 22 kWh/1000 h) | > 90 CRI/Ra | > 50.000 Std./hrs. | EEK | EEC: A+

2700 K | CA. 1800 LM/M \_\_\_\_\_ 04-Z10-22W-27

3000 K | CA. 1900 LM/M \_\_\_\_\_ 04-Z10-22W-30

4000 K | CA. 2000 LM/M \_\_\_\_\_ 04-Z10-22W-40



## NETZTEILE | POWER SUPPLIES

Weitere Netzteile auf Anfrage erhältlich | Additional power supplies available on request

### FÜR EXTERNE MONTAGE | FOR EXTERNAL INSTALLATION

163 x 43 x 32 mm, max. 2,7 m LED \_\_\_\_\_ 04-Z11-24-60  
24 V / 60 W

165 x 50 x 34 mm, max. 2,7 m LED \_\_\_\_\_ 04-Z11-24-60D  
24 V / 60 W | TRIAC-dimmbar | TRIAC dimmable

346 x 32 x 22 mm, max. 3,6 m LED \_\_\_\_\_ 04-Z11-24-80D  
24 V / 80 W  
Dimmbar mit Taster oder DALI | Dimmable with button or DALI

190 x 52 x 37 mm, max. 4,5 m LED \_\_\_\_\_ 04-Z11-24-100  
24 V / 100 W

223 x 68 x 39 mm, max. 6,8 m LED \_\_\_\_\_ 04-Z11-24-150  
24 V / 150 W



### FÜR MONTAGE IN WANDABSTANDSPROFIL / NETZTEILKASTEN | FOR INSTALLATION IN SPACING PROFILE / HOUSING

Wandabstandprofil | Spacing profile 04-W14A-40 / Netzteilkasten | Housing 04-W15A-250

163 x 43 x 32 mm, max. 2,7 m LED \_\_\_\_\_ 04-Z11-24-60  
24 V / 60 W

### FÜR MONTAGE NETZTEILKASTEN | FOR INSTALLATION IN HOUSING

Netzteilkasten | Housing 04-W15A-300

346 x 32 x 22 mm, max. 3,6 m LED \_\_\_\_\_ 04-Z11-24-80D  
24 V / 80 W  
Dimmbar mit Taster oder DALI | Dimmable with button or DALI

190 x 52 x 37 mm, max. 4,5 m LED \_\_\_\_\_ 04-Z11-24-100  
24 V / 100 W

223 x 68 x 39 mm, max. 6,8 m LED \_\_\_\_\_ 04-Z11-24-150  
24 V / 150 W

### FÜR EXTERNE MONTAGE | FOR EXTERNAL INSTALLATION

Elektroverteilung, Hutschienennetzteil | Distribution boards, rail mounting

Max. 5,4 m LED | 24 V / 120 W \_\_\_\_\_ 04-Z11-24-120H

Max. 10,9 m LED | 24 V / 240 W \_\_\_\_\_ 04-Z11-24-240H

## PENDELLEUCHT 2700 K | PENDANT LUMINAIRE 2700 K

Lichtaustritt oben und unten, Aluminium matt handgebürstet\*,  
mit Netzteil im Aluminium-Deckenkasten, 2,5 m NV-Zuleitung,  
Sicht-/Staubschutzabdeckung in opal-weiß bzw. klar,  
oben opal-weiß / unten klar – sofern nicht anders bestellt

Light emission up & down, handbrushed aluminium\*,  
with power supply converter in aluminium ceiling box, 2,5 m low voltage cable,  
opal-white and transparent cover against glare and dust,  
upside opal white / downside clear – if not ordered otherwise

> 90 CRI/Ra | > 50.000 Std./hrs. | EEK | EEC: A+

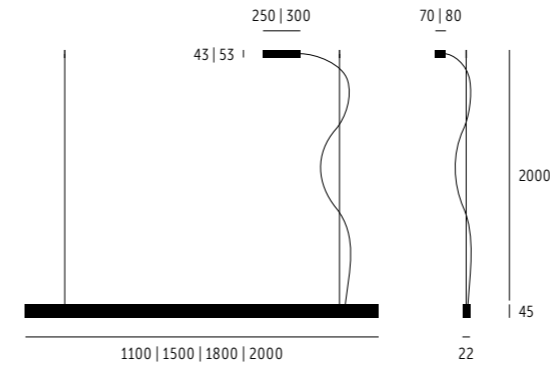

### BASISAUSSTATTUNG | BASIC VERSION

Ohne Dimmung | Without dimming

Länge | Length 1100 mm \_\_\_\_\_ 04-P51A-110

LED ca. 48 W (= 48 kWh/1000 h) | ca. 3960 Lm  
Deckenkasten | Ceiling box 250 x 70 x 43 mm

Länge | Length 1500 mm \_\_\_\_\_ 04-P51A-150

LED ca. 66 W (= 66 kWh/1000 h) | ca. 5400 Lm  
Deckenkasten | Ceiling box 250 x 70 x 43 mm

Länge | Length 1800 mm \_\_\_\_\_ 04-P51A-180

LED ca. 79 W (= 79 kWh/1000 h) | ca. 6480 Lm  
Deckenkasten | Ceiling box 300 x 80 x 53 mm

Länge | Length 2000 mm \_\_\_\_\_ 04-P51A-200

LED ca. 88 W (= 88 kWh/1000 h) | ca. 7200 Lm  
Deckenkasten | Ceiling box 300 x 80 x 53 mm

Sensordimmer berührungslos | Touchless sensor dimmer \_\_\_\_\_ 04-P\_3\_-\_\_\_\_

Mit Höhenverstellung | With rise & fall suspension \_\_\_\_\_ 04-Z\_---\_-\_\_\_\_

(\*) Weiß-matt | Matt white \_\_\_\_\_ 04-P\_\_W-\_\_\_\_

(\*) Schwarz-matt | Matt black \_\_\_\_\_ 04-P\_\_S-\_\_\_\_

Die hier eingebauten LED-Lampen können nur durch einen Elektrofachbetrieb oder werkseitig ausgetauscht oder erneuert werden  
The LED lamps integrated in these luminaires can only be changed or renewed by a specialized electrician or by the producer

## PENDELLEUCHE 3000 K | PENDANT LUMINAIRE 3000 K

Lichtaustritt oben und unten, Aluminium matt handgebürstet\*,  
mit Netzteil im Aluminium-Deckenkasten, 2,5 m NV-Zuleitung,  
Sicht-/Staubschutzabdeckung in opal-weiß bzw. klar,  
oben opal-weiß / unten klar – sofern nicht anders bestellt

Light emission up & down, handbrushed aluminium\*,  
with power supply converter in aluminium ceiling box, 2,5 m low voltage cable,  
opal-white and transparent cover against glare and dust,  
upside opal white / downside clear – if not ordered otherwise

> 90 CRI/Ra | > 50.000 Std./hrs. | EEK | EEC: A+

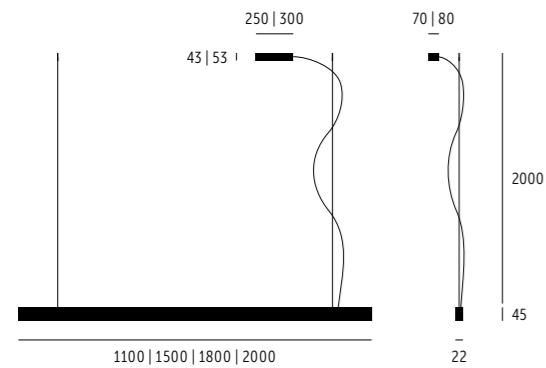

### BASISAUSSTATTUNG | BASIC VERSION

Ohne Dimmung | Without dimming

Länge | Length 1100 mm \_\_\_\_\_ 04-P41A-110

LED ca. 48 W (= 48 kWh/1000 h) | ca. 4180 Lm  
Deckenkasten | Ceiling box 250 x 70 x 43 mm

Länge | Length 1500 mm \_\_\_\_\_ 04-P41A-150

LED ca. 66 W (= 66 kWh/1000 h) | ca. 5700 Lm  
Deckenkasten | Ceiling box 250 x 70 x 43 mm

Länge | Length 1800 mm \_\_\_\_\_ 04-P41A-180

LED ca. 79 W (= 79 kWh/1000 h) | ca. 6840 Lm  
Deckenkasten | Ceiling box 300 x 80 x 53 mm

Länge | Length 2000 mm \_\_\_\_\_ 04-P41A-200

LED ca. 88 W (= 88 kWh/1000 h) | ca. 7600 Lm  
Deckenkasten | Ceiling box 300 x 80 x 53 mm

Sensordimmer berührungslos | Touchless sensor dimmer \_\_\_\_\_ 04-P\_3\_-\_\_\_\_

Mit Höhenverstellung | With rise & fall suspension \_\_\_\_\_ 04-Z\_\_\_\_-\_\_\_\_

(\*) Weiß-matt | Matt white \_\_\_\_\_ 04-P\_\_W-\_\_\_\_

(\*) Schwarz-matt | Matt black \_\_\_\_\_ 04-P\_\_S-\_\_\_\_

## PENDELLEUCHE MIT FARBTEMPERATURDIMMUNG | PENDANT LUMINAIRE COLOUR TEMPERATURE DIMMER

Lichtaustritt oben und unten, Aluminium matt handgebürstet\*,  
mit Netzteil im Aluminium-Deckenkasten, 2,5 m NV-Zuleitung,  
Sicht-/Staubschutzabdeckung in opal-weiß bzw. klar,  
oben opal-weiß / unten klar – sofern nicht anders bestellt

Light emission up & down, handbrushed aluminium\*,  
with power supply converter in aluminium ceiling box, 2,5 m low voltage cable,  
opal-white and transparent cover against glare and dust,  
upside opal white / downside clear – if not ordered otherwise

2500 - 6000 K | > 90 CRI/Ra | > 50.000 Std./hrs. | EEK | EEC: A+

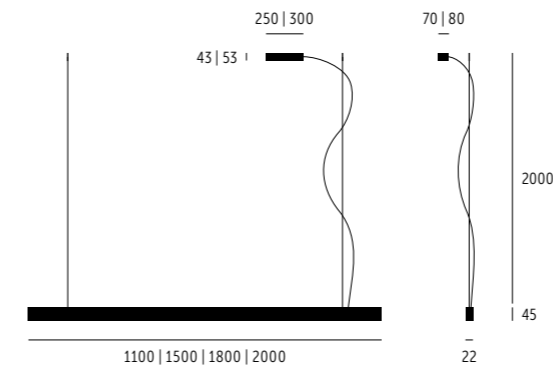

### WARMWEISS-KALTWEISS VERSION | WARMWHITE/COLDWHITE

Mit berührungslosem Sensor für Dimmung und Lichttemperatursteuerung  
With touchless sensor for adjustment of light intensity and colour temperature

Länge | Length 1100 mm \_\_\_\_\_ 04-P63A-110

LED ca. 42 W (= 42 kWh/1000 h) | ca. 1188 (2500 K) - 1540 Lm (6000 K), max. ca. 2728 Lm  
Deckenkasten | Ceiling box 250 x 70 x 43 mm

Länge | Length 1500 mm \_\_\_\_\_ 04-P63A-150

LED ca. 57 W (= 57 kWh/1000 h) | ca. 1620 (2500 K) - 2100 Lm (6000 K), max. ca. 3720 Lm  
Deckenkasten | Ceiling box 250 x 70 x 43 mm

Länge | Length 1800 mm \_\_\_\_\_ 04-P63A-180

LED ca. 69 W (= 69 kWh/1000 h) | ca. 1944 (2500 K) - 2520 Lm (6000 K), max. ca. 4464 Lm  
Deckenkasten | Ceiling box 300 x 80 x 53 mm

Länge | Length 2000 mm \_\_\_\_\_ 04-P63A-200

LED ca. 76 W (= 76 kWh/1000 h) | ca. 2160 (2500 K) - 2800 Lm (6000 K), max. ca. 4960 Lm  
Deckenkasten | Ceiling box 300 x 80 x 53 mm

Mit Höhenverstellung | With rise & fall suspension \_\_\_\_\_ 04-Z\_\_\_\_-\_\_\_\_

(\*) Weiß-matt | Matt white \_\_\_\_\_ 04-P\_\_W-\_\_\_\_

(\*) Schwarz-matt | Matt black \_\_\_\_\_ 04-P\_\_S-\_\_\_\_

Die hier eingebauten LED-Lampen können nur durch einen Elektrofachbetrieb oder werkseitig ausgetauscht oder erneuert werden  
The LED lamps integrated in these luminaires can only be changed or renewed by a specialized electrician or by the producer

Alle großen Dinge sind einfach.  
*All the great things are simple.*

Winston Churchill



DESIGN | DIETER K. WEIS

INDIVIDUAL

185 - 206

GOOD  
DESIGN  
AWARD  
2010



Designpreis  
Deutschland  
2012  
NOMINEE

INDIVIDUAL | Pendel-, & Stehleuchte / Pendant & floor luminaire

# MAXIMALE INDIVIDUALITÄT MAXIMUM INDIVIDUALITY



## **Moderne Technik und bewährte Materialien**

Die Leuchte **millelumen** INDIVIDUAL wurde von Dieter K. Weis konzipiert als einmalige Verbindung klarer Formen, innovativer Lichttechnik, hoher Funktionalität und der Erfüllung des Wunsches nach Individualität.

Die Idee ist so einfach wie überzeugend: diese Leuchte steht ganz im Zeichen der Oberfläche und vereint edelste Materialien mit wegweisender Technik. Individuelle Beplankungen mit Blattgold oder hochwertigem Leder belegt, aus weißem oder schwarzem Glas oder auch gebürstetem Aluminium Stück für Stück von Hand gefertigt, schaffen Lichtobjekte für Individualisten, die Wert legen auf modernste Technik in ansprechender Gestaltung. Für hohe Funktionalität und maximalen Komfort sorgt die Lichterzeugung durch energieeffiziente LED-Technik in Verbindung mit innovativer Sensor-Steuerungstechnik.

## **Modern technology and proven materials**

*As a result of his quest for individuality combined with simple shapes, innovative lighting technology, and high levels of functionality, Dieter K. Weis designed the luminaire **millelumen** INDIVIDUAL.*

*The concept is as easy to understand as it is convincing: this luminaire is all about the surface and combines precious materials with cutting-edge technology. Individual panels are made from gold leaf or high quality leather, from white or black glass, or from brushed aluminium – each one crafted by hand, to create designs that appeal to free spirits. Combining attractive design with state-of-the-art technology, INDIVIDUAL enables the utmost functionality at maximum comfort by generating light through energy efficient LED technology and controlled by innovative sensors.*

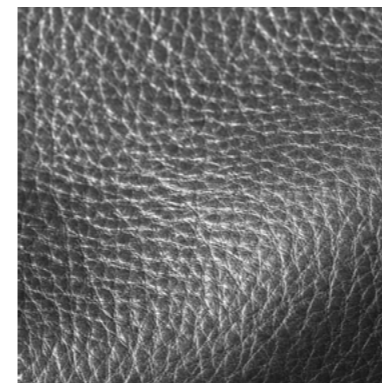



INDIVIDUAL Sattelleder Havanna | INDIVIDUAL Havana saddle leather



INDIVIDUAL Glas weiß | INDIVIDUAL white glass



INDIVIDUAL Glas schwarz | INDIVIDUAL black glass



INDIVIDUAL Aluminium handgebürstet | INDIVIDUAL handbrushed aluminium



INDIVIDUAL Blattgold | INDIVIDUAL gold leaf



INDIVIDUAL Stehleuchte Glas schwarz | INDIVIDUAL floor lamp black glass



INDIVIDUAL Stehleuchte Glas weiß | INDIVIDUAL floor lamp white glass

# HANDGEMACHTE QUALITÄT HANDMADE QUALITY



## Symbiose aus Hightech und Handwerk

Eine Idee vereint Tradition und Innovation: In **millelumen INDIVIDUAL** treffen handwerkliche Metallveredelung sowie meisterliche Sattler, Vergolder- oder Glaserarbeit auf Hightech in Sachen Lichttechnik, Elektronik-Entwicklung und Software-Programmierung.

Alle Modelle der **millelumen INDIVIDUAL** Serie werden aus hochwertigem Aluminium in Deutschland gefertigt und werden anschließend mit dem jeweiligen Wunschmaterial komplettiert. Um dem Anspruch unserer Kunden an eine hohe Qualität gerecht zu werden, arbeiten wir hierbei ausschließlich mit ausgesuchten Meistern ihres Faches zusammen.

Jedes Modell der **millelumen INDIVIDUAL** wird, wie auch die anderen **millelumen** Lichtobjekte, nach Bestellung handgefertigt. Hierdurch lassen sich viele Sonderwünsche berücksichtigen, wie etwa farblich abweichende Ledernähte als auch die Anfertigung von Sondergrößen.

## Symbiosis of high-tech and

*A concept that unites tradition and innovation: **millelumen INDIVIDUAL** combines the masterful craftsmanship of metal finishers, saddlers, gilders and glaziers with cutting edge technologies in lighting, electronic development and programming.*

*All models of the **millelumen INDIVIDUAL** product range are made in Germany out of high-grade aluminium. In a second stage, they are equipped with the customers chosen material. To satisfy our customers high-quality expectations, we work exclusively with masters of their crafts.*

*As with the other **millelumen** lighting objects, each **INDIVIDUAL** model is handmade to order. This allows for customized products – from special lengths to a specific seam colour of the leather.*

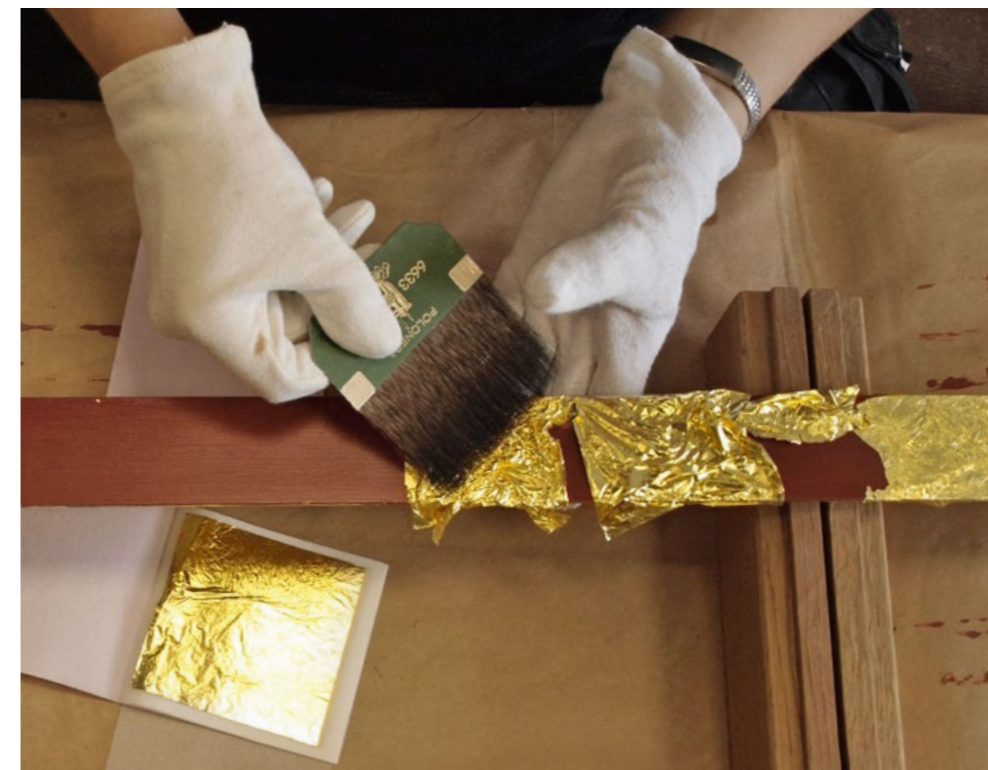

## MODERNSTE LICHTTECHNIK STATE-OF-THE-ART LIGHTING TECHNOLOGY

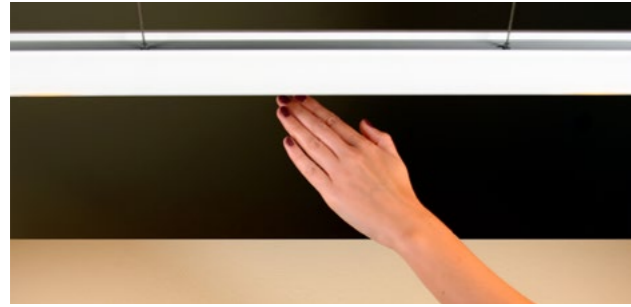

### Sensordimmer Stehleuchte

Die Steuerung der LEDs der Stehleuchte erfolgt über zwei Touchsensor-Felder an der Rückseite der Leuchte. Das obere Touchfeld steuert die Helligkeit des Raumlichts, das untere Touchfeld steuert die Helligkeit und Farbtemperatur (1900 bis 3000 Kelvin) der Wandbeleuchtung.

### Sensor dimmer floor luminaire

Two touch sensor fields on the back of the floor luminaire allow the control of the built-in LEDs. The upper touch sensor field controls the brightness of the room illumination. The lower touch sensor field controls the brightness and color temperature (1900 to 3000 Kelvin) of the wall illumination.



Bedienfeld Raumlicht  
Room illumination controller



Bedienfeld Wandbeleuchtung  
Wall illumination controller

### Sensordimmer Pendelleuchte

Die Steuerung der integrierten LED-Lichttechnik erfolgt über einen berührungslosen Sensor unterhalb des Leuchtenkorpus. Über diesen Sensor kann in der Version BASIC WHITE die Helligkeit mittels einfacher »Auf- und Ab«-Handbewegung gesteuert werden. In der Version COMFORT WHITE lässt sich durch eine Wischbewegung unter dem Sensor der Modus von Helligkeitsdimmung zur Farbtemperatur-Einstellung wechseln. Sodann kann die Farbtemperatur des Lichts von warm-weiß bis neutral-weiß / 1900 bis 3000 Kelvin stufenlos justiert werden.

### Sensor dimmer pendant luminaire

The integrated LED lighting technology is controlled by a touchless sensor on the bottom of the pendant lamp. For the BASIC WHITE versions, this sensor enables the dimming through an easy »up and down« hand movement. While in the COMFORT WHITE version, the sensor has an additional feature: through a swiping motion, the user changes the mode from brightness to colour temperature control. It allows the user to set the colour temperature smoothly – from warm white to neutral white / 1900 to 3000 Kelvin.

## MATERIALVIELFALT MATERIAL DIVERSITY

Glas weiß | Glass white

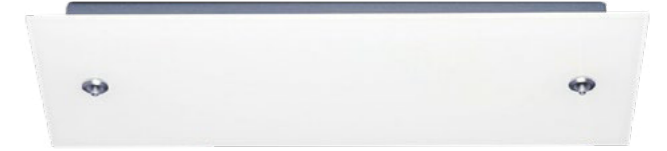

Glas schwarz | Glass black



Aluminium handgebürstet | Handbrushed aluminium



Blattgold | Gold leaf



Sattelleder Havanna | Saddle leather Havana



**millelumen** INDIVIDUAL bietet die Freiheit, aus einer Vielzahl außergewöhnlicher Designs wählen zu können: modernes, hochglänzendes Glas in weiß oder schwarz, handgebürstetes Aluminium, feinstes englisches Sattelleder in verschiedenen Standardfarben oder edles Blattgold. Bei Ausführung Blattgold sind die Gehäuseteile passend goldfarben lackiert. Weitere Farben und Qualitäten sind auf Anfrage erhältlich. Die Farbe der Ledernähte kann bei Bestellung auch individuell bestimmt werden.

Das handgebürstete Aluminium ist auf Anfrage gegen Aufpreis auch in Wunschfarbe lackierbar.

**millelumen** INDIVIDUAL offers the freedom to choose from a great variety of exceptional designs: modern, high gloss glass in white or black, handbrushed aluminium, finest English saddle leather in various standard colours, or elegant gold leaf. The aluminium housing parts of the version gold leaf are laquered in corresponding gold colour. More colours and qualities are available on request. The colour of the seams for the leather version can be defined individually.

On request the handbrushed aluminium is also available in any custom colour for a surcharge.

# INDIVIDUAL

## STEHLEUCHE | FLOOR LUMINAIRE

Gehäuse Aluminium matt handgebürstet, Seitenteile Glas  
Handbrushed matte aluminium body, glass layers on both sides  
Berührungsdimmer | Touchdimmer

> 50.000 Std./hrs. | EEK | EEC: A+

## DECKENFLUTER | UPLIGHT

18 x LED ca. 24 W (= 24 kWh/1000 h) | > 85 CRI/Ra  
ca. 3050 Lm | ca. 2700 K

## AMBIENTE-LICHT RÜCKSEITE | AMBIENT LIGHT BACK

10 x LED Comfort White ca. 12 W (= 12 kWh/1000 h) | > 85 CRI/Ra  
ca. 1000 Lm | ca. 1900 – 3000 K (regulierbar | adjustable)

Glas weiß | White glass \_\_\_\_\_ 02-S41W-935

Glas schwarz | Black glass \_\_\_\_\_ 02-S41S-935

Aluminium | Aluminium \_\_\_\_\_ 02-S41A-935

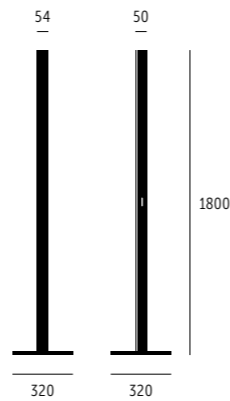

Die hier eingebauten LED-Lampen können nur durch einen Elektrofachbetrieb oder werkseitig ausgetauscht oder erneuert werden  
The LED lamps integrated in these luminaires can only be changed or renewed by a specialized electrician or by the producer

## PENDELLEUCHE | PENDANT LUMINAIRE

Gehäuse Aluminium matt handgebürstet mit Auflagen auf zwei Seiten und auf Baldachin  
Handbrushed matte aluminium body with layers on two sides and on canopy  
Berührungloser sensordimmer | Touchless sensor dimmer

> 50.000 Std./hrs. | EEK | EEC: A+

### BASIC WHITE 1100 MM

16 x LED ca. 19 W (= 19 kWh/1000 h) | > 85 CRI/Ra  
ca. 1860 Lm | ca. 2700 K

Glas weiß | White glass \_\_\_\_\_ 02-P11W-665

Glas schwarz | Black glass \_\_\_\_\_ 02-P11S-665

Aluminium gebürstet | Brushed aluminium \_\_\_\_\_ 02-P13A-665

Sattelleder Havanna | Saddle leather Havana \_\_\_\_\_ 02-P12L-665

Blattgold | Gold leaf \_\_\_\_\_ 02-P10G-665

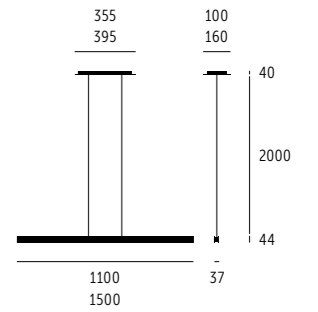

### BASIC WHITE 1500 MM

24 x LED ca. 29 W (= 29 kWh/1000 h) | > 85 CRI/Ra  
ca. 2790 Lm | ca. 2700 K

Glas weiß | White glass \_\_\_\_\_ 02-P31W-865

Glas schwarz | Black glass \_\_\_\_\_ 02-P31S-865

Aluminium gebürstet | Brushed aluminium \_\_\_\_\_ 02-P33A-865

Sattelleder Havanna | Saddle leather Havana \_\_\_\_\_ 02-P32L-865

Blattgold | Gold leaf \_\_\_\_\_ 02-P30G-865

### COMFORT WHITE 1100 MM

20 x LED ca. 24 W (= 24 kWh/1000 h) | > 85 CRI/Ra  
ca. 2000 Lm | ca. 2700 K

Code \_\_\_\_\_ 02-P\_\_\_-485

### COMFORT WHITE 1500 MM

30 x LED ca. 39 W (= 39 kWh/1000 h) | > 85 CRI/Ra  
ca. 3000 Lm | ca. 1900 – 3000 K (regulierbar | adjustable)

Code \_\_\_\_\_ 02-P\_\_\_-685

Mit Höhenverstellung | With rise & fall suspension \_\_\_ 02-Z\_\_\_-\_\_\_

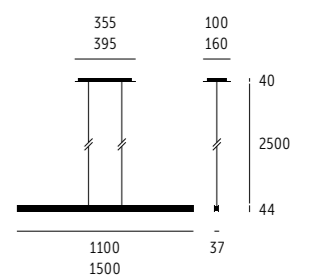

### WEITERE AUSFÜHRUNGEN | ADDITIONAL FINISHES

Weitere Lederfarben und Lackierungen auf Anfrage erhältlich | Additional leather colors and custom aluminium colours available on request

## NACHHALTIGKEIT & LEBENSDAUER *SUSTAINABILITY & OPERATING LIFE*



**millelumen** Produkte zeichnen sich durch erstklassige Verarbeitung, ausgezeichnetes Design und hohe Nachhaltigkeit aus.

Neben dem Einsatz von recyclebaren Rohstoffen achten wir auf konstruktive Voraussetzungen für eine außergewöhnlich lange Haltbarkeit der eingesetzten LEDs. Qualitativ hochwertige LED Chips und Platinen sorgen in Verbindung mit massivem Aluminium als unübertroffenem Kühlmaterial für eine überdurchschnittlich lange Lebensdauer der eingesetzten LEDs. Unzureichend von den LED Chips abgeleitete Hitze senkt deren Lebensdauer und Lichtleistung enorm.

Nur eine sorgfältige Verbindung der LED-Platinen mit den Aluminiumgehäusen mittels Wärmeleitmaterialien gewährleistet eine lange Lebensdauer und Leuchtkraft. Reparatur und Austausch der Platinen im unwahrscheinlichen Fall eines Ablaufs der LED-Lebensdauer durch uns oder ein Elektro-Fachunternehmen sichert die Investition in die hochwertigen **millelumen** Lichtobjekte langfristig.

***millelumen** products are well known for their superb workmanship, excellent design and high sustainability.*

*Besides using recyclable materials, we pay particular attention to ensuring an exceptionally long life for the built-in LEDs. High-quality LED chips and boards combined with solid aluminium as the most efficient cooling material, result in an extremely long lifespan. If heat is not adequately conducted from the LEDs, the lifespan and light output can be drastically reduced.*

*Careful connection of the LEDs to the aluminium housings using a high-grade, heat-conducting material, is the only way to ensure that the LEDs last a long time and continue to produce a high intensity of light. In the unlikely event of a malfunction of an LED, the design of the luminaires ensures that it will always be possible to repair them.*

**millelumen**

info@millelumen.de  
www.millelumen.de

**millelumen**

Light & Emotion